



ЈАВНО ПРЕДУЗЕЋЕ "ПОШТА СРБИЈЕ", БЕОГРАД

Београд, Таковска 2
www.posta.rs

КОНКУРСНА ДОКУМЕНТАЦИЈА
за јавну набавку
РЕПРОМАТЕРИЈАЛА ЗА ИЗРАДУ СИГУРНОСНИХ ЗАТВОРНИЦА
у отвореном поступку

Бр. ЈН: 50/2017



САДРЖАЈ:

1. Општи подаци о јавној набавци.....	стр. 3
2. Подаци о предмету јавне набавке.....	стр. 3
3. Техничке карактеристике (спецификација)	стр. 4
3.1 Изјава о испуњености техничких карактеристика репроматеријала за израду сигурносних затворница	стр. 6
4. Услови за учешће у поступку јавне набавке из члана 75. Закона о јавним набавкама и упутство како се доказује испуњеност услова	стр. 8
4.3 Изјава понуђача	стр. 12
5. Упутство понуђачима како да сачине понуду	стр. 13
6. Образац изјаве о непромењеном садржају конкурсне документације	стр. 22
7. Образац понуде	стр. 24
8. Модел уговора.....	стр. 29
9. Образац структуре понуђене цене са упутством како да се попуни.....	стр. 34
9.1 Образац структуре понуђене цене	стр. 34
9.2 Упутство за попуњавање обрасца структуре понуђене цене.....	стр. 36
10. Образац трошкова припреме понуде	стр. 37
11. Изјава о независној понуди	стр. 38
Менично овлашћење.....	стр. 39

Handwritten signature and initials in the bottom right corner.



1 ОПШТИ ПОДАЦИ О ЈАВНОЈ НАБАВЦИ

ЈАВНО ПРЕДУЗЕЋЕ „ПОШТА СРБИЈЕ“, БЕОГРАД (у даљем тексту: Наручилац),
Таковска 2, 11120 Београд, ПAK 135403

на Порталу јавних набавки - Управе за јавне набавке и интернет страници www.posta.rs и Порталу Службених гласила Републике Србије и база прописа, објавило је позив за подношење понуда у отвореном поступку јавне набавке добара.

Предметна јавна набавка биће спроведена у отвореном поступку у складу са Законом о јавним набавкама ("Службени гласник РС", бр. 124/2012, 14/2015 и 68/2015; у даљем тексту: Закон) и другим важећим прописима из ове области.

Предмет јавне набавке су добра - репроматеријал за израду сигурносних затворница, број ЈН: 50/2017.

Поступак јавне набавке се спроводи ради закључења уговора о јавној набавци.

За спровођење јавне набавке надлежан је Сектор за набавке и магацинско пословање, Служба за спровођење поступака набавки добара, број факса 011/3022-198.

2 ПОДАЦИ О ПРЕДМЕТУ ЈАВНЕ НАБАВКЕ

Предмет јавне набавке су репроматеријал за израду сигурносних затворница, бр. ЈН: 50/2017.

Назив и ознака из општег речника набавке: Пластичне масе у примарним облицима 24500000-9, Боје и пигменти 24200000-6, Разређивачи 44832200-3, Траке за штампаче 30192320-0, Упијајући јастучићи 30199780-1, Метални производи 44316400-2.



3. ТЕХНИЧКЕ КАРАКТЕРИСТИКЕ (СПЕЦИФИКАЦИЈА)

Р.бр.	Назив материјала	Јединица мере	Оквирне количине
1.	Полипропилен (ПП) кополимер MFR 75-100	kg	23.000
2.	Мастербач плави RAL 5017	kg	200
3.	Мастербач црвени RAL 3013	kg	300
4.	Мастербач жути RAL 1016	kg	100
5.	Мастербач бели RAL 9010	kg	125
6.	Боја за тампон штампу стандардна бела 070	kg	25
7.	Боја за тампон штампу високопокривна бела 170	kg	25
8.	Разређивач за боју за тампон штампу	l	62
9.	Тампон за штампу (отисак $a \times b = 85 \text{ mm} \times 60 \text{ mm}$)	kom	20
10.	Термотрака за Eidos штампач бела са рецептор траком 1+1 ролна $l = 500 \text{ m}$, ширине 50 mm	kom	76
11.	Термотрака за Eidos штампач црна са рецептор траком 1+1 ролна $l = 500 \text{ m}$, ширине 50 mm	kom	188
12.	Метални инсерт $d = 0,3 \text{ mm}$, $a \times b = 11 \text{ mm} \times 10 \text{ mm}$	kom	3.750.000

Ставка под редним бројем 12 - Метални инсерт мора да задовољи техничке карактеристике „металног инсерта“ са цртежа датог у Прилогу 1.



Прилог 1

Техничке карактеристике „Металног инсерта“

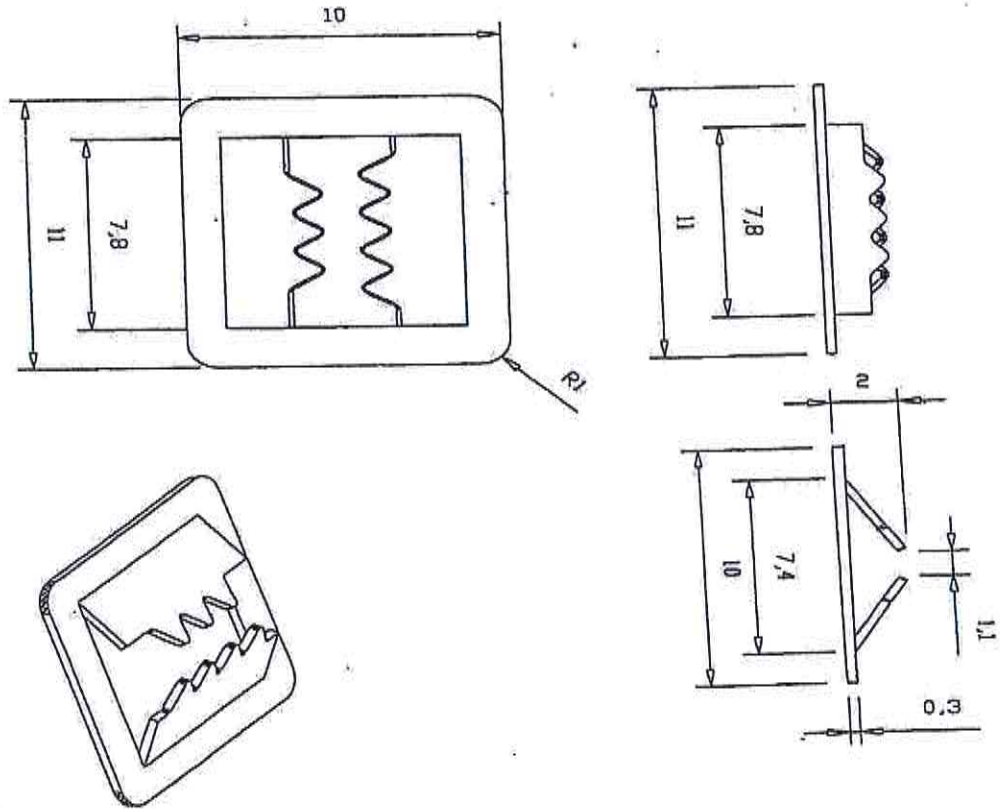

Handwritten signature and initials.



3.1 ИЗЈАВА О ИСПУЊЕНОСТИ ТЕХНИЧКИХ КАРАКТЕРИСТИКА РЕПРОМАТЕРИЈАЛА ЗА ИЗРАДУ СИГУРНОСНИХ ЗАТВОРНИЦА

Под пуном материјалном и кривичном одговорношћу, изјављујем

_____ (назив и седиште понуђача)

да понуђени репроматеријал за израду сигурносних затворница за ЈН: 50/2017 испуњавају следеће техничке карактеристике:

Р.бр.	Назив материјала
1.	Полипропилен (ПП) кополимер MFR 75-100
2.	Мастербач плави RAL 5017
3.	Мастербач црвени RAL 3013
4.	Мастербач жути RAL 1016
5.	Мастербач бели RAL 9010
6.	Боја за тампон штампу стандардна бела 070
7.	Боја за тампон штампу високопокривна бела 170
8.	Разређивач за боју за тампон штампу
9.	Тампон за штампу (отисак $a \times b = 85 \text{ mm} \times 60 \text{ mm}$)
10.	Термотрака за Eidos штампач бела са рецептор траком 1+1 ролна $l = 500 \text{ m}$, ширине 50 mm
11.	Термотрака за Eidos штампач црна са рецептор траком 1+1 ролна $l = 500 \text{ m}$, ширине 50 mm
12.	Метални инсерт $d = 0,3 \text{ mm}$, $a \times b = 11 \text{ mm} \times 10 \text{ mm}$

Ставка под редним бројем 12 - Метални инсерт мора да задовољи техничке карактеристике „металног инсерта“ са цртежа датог у Прилогу 1.

Handwritten signature and date



Прилог 1

Техничке карактеристике „Металног инсерта“

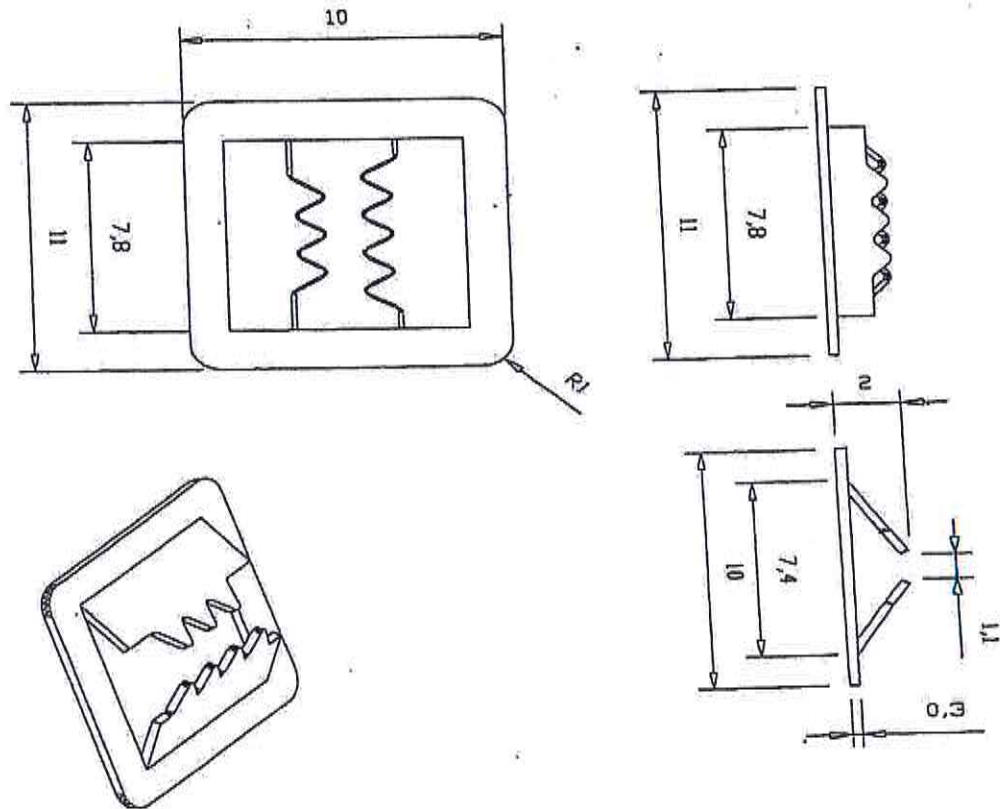

М.П.

Понуђач

Handwritten signature or initials.



**4. УСЛОВИ ЗА УЧЕШЋЕ У ПОСТУПКУ ЈАВНЕ НАБАВКЕ ИЗ ЧЛАНА 75.
ЗАКОНА
И УПУТСТВО КАКО СЕ ДОКАЗУЈЕ ИСПУЊЕНОСТ УСЛОВА**

Понуђач, да би учествовао у предметном поступку јавне набавке, мора да испуњава обавезне услове прописане чланом 75. Закона наведене овом конкурсном документацијом:

**4.1 УСЛОВИ ЗА УЧЕШЋЕ У ПОСТУПКУ ЈАВНЕ НАБАВКЕ ИЗ ЧЛАНА 75.
ЗАКОНА**

1. да је регистрован код надлежног органа, односно уписан у одговарајући регистар.
2. да он и његов законски заступник нису осуђивани за неко од кривичних дела као члан организоване криминалне групе, да нису осуђивани за кривична дела против привреде, кривична дела против животне средине, кривично дело примања или давања мита, кривично дело преваре.
3. да је измирио доспеле порезе, доприносе и друге јавне дажбине у складу са прописима Републике Србије или стране државе када има седиште на њеној територији.
4. да су поштовали обавезе које произлазе из важећих прописа о заштити на раду, запошљавању и условима рада, заштити животне средине, као и да нема забрану обављања делатности која је на снази у време подношења понуде.

[Handwritten signature]



4.2 УПУТСТВО КАКО СЕ ДОКАЗУЈЕ ИСПУЊЕНОСТ УСЛОВА

4.2.1 Доказивање испуњености обавезних услова из члана 75. Закона за ПРАВНА ЛИЦА КАО ПОНУЂАЧЕ.

Испуњеност обавезних услова, из члана 75. Закона, за учешће у поступку јавне набавке, правно лице као понуђач доказује достављањем следећих доказа:

1. Извода из регистра Агенције за привредне регистре, односно извода из регистра надлежног Привредног суда, као доказ да је понуђач регистрован код надлежног органа, односно уписан у одговарајући регистар.
2. Извода из казнене евиденције, односно уверења Основног суда на чијем подручју се налази седиште домаћег правног лица, односно седиште представништва или огранка страног правног лица, којим се потврђује да правно лице није осуђивано за кривична дела против привреде, кривична дела против животне средине, кривично дело примања или давања мита, кривично дело преваре;

Извода из казнене евиденције Посебног одељења за организовани криминал Вишег суда у Београду, којим се потврђује да правно лице није осуђивано за неко од кривичних дела организованог криминала;

Извода из казнене евиденције, односно уверења надлежне полицијске управе МУП-а, којим се потврђује да законски заступник понуђача није осуђиван за кривична дела против привреде, кривична дела против животне средине, кривично дело примања или давања мита, кривично дело преваре и неко од кривичних дела као члан организоване криминалне групе (захтев се може поднети према месту рођења или према месту пребивалишта законског заступника).

Уколико понуђач има више законских заступника дужан је да достави доказ за сваког од њих.

Докази из ове тачке не могу бити старији од 2 (два) месеца пре отварања понуда.

3. Уверења Пореске управе Министарства финансија да је измирио доспеле порезе и доприносе и уверења надлежне локалне самоуправе да је измирио обавезе по основу изворних локалних јавних прихода.

Докази не могу бити старије од 2 (два) месеца пре отварања понуда.

4. Изјаве понуђача, односно сваког члана групе понуђача, односно подизвођача, из Одељка 4.3 Конкурсне документације - попуњену, оверену печатом и потписану од стране овлашћеног лица понуђача, односно члана групе понуђача, односно подизвођача.

Доказивање испуњености обавезних услова из члана 75. Закона за ПРЕДУЗЕТНИКЕ КАО ПОНУЂАЧЕ.

Испуњеност обавезних услова, из члана 75. Закона, за учешће у поступку јавне набавке, предузетник као понуђач доказује достављањем следећих доказа:

1. Извода из регистра Агенције за привредне регистре, односно извода из одговарајућег регистра, као доказ да је понуђач регистрован код надлежног органа, односно уписан у одговарајући регистар.

Handwritten signature and initials in the bottom right corner.

2. Извода из казнене евиденције, односно уверења надлежне полицијске управе МУП-а, којим се потврђује да није осуђиван за неко од кривичних дела као члан организоване криминалне групе, да није осуђиван за кривична дела против привреде, кривична дела против животне средине, кривично дело примања или давања мита, кривично дело преваре (захтев се може поднети према месту рођења или према месту пребивалишта).

Доказ не може бити старији од 2 (два) месеца пре отварања понуда.

3. Уверења Пореске управе Министарства финансија да је измирио доспеле порезе и доприносе и уверења надлежне управе локалне самоуправе да је измирио обавезе по основу изворних локалних јавних прихода.

Докази не могу бити старије од 2 (два) месеца пре отварања понуда.

4. Изјаве понуђача, односно сваког члана групе понуђача, односно подизвођача, из Одељка 4.3 Конкурсне документације - попуњену, оверену печатом и потписану од стране овлашћеног лица понуђача, односно члана групе понуђача, односно подизвођача.

Доказивање испуњености обавезних услова из члана 75. Закона за ФИЗИЧКА ЛИЦА КАО ПОНУЂАЧЕ.

Испуњеност обавезних услова, из члана 75. Закона, за учешће у поступку јавне набавке, физичко лице као понуђач доказује достављањем следећих доказа:

1. Извода из казнене евиденције, односно уверења надлежне полицијске управе МУП-а, којим се потврђује да није осуђиван за неко од кривичних дела као члан организоване криминалне групе, да није осуђиван за кривична дела против привреде, кривична дела против животне средине, кривично дело примања или давања мита, кривично дело преваре (захтев се може поднети према месту рођења или према месту пребивалишта).

Доказ не може бити старији од 2 (два) месеца пре отварања понуда.

2. Уверења Пореске управе Министарства финансија да је измирио доспеле порезе и доприносе и уверења надлежне управе локалне самоуправе да је измирио обавезе по основу изворних локалних јавних прихода.

Докази не могу бити старије од 2 (два) месеца пре отварања понуда.

3. Изјаве понуђача, односно сваког члана групе понуђача, односно подизвођача, из Одељка 4.3 Конкурсне документације - попуњену, оверену печатом и потписану од стране овлашћеног лица понуђача, односно члана групе понуђача, односно подизвођача.

4.2.4 Понуђач је дужан да за подизвођаче достави доказе о испуњености обавезних услова из члана 75. став 1. тачка 1) до 4) Закона и Изјаву из одељка 4.3 Конкурсне документације, односно понуђач је дужан да за подизвођаче достави:

- за правна лица, достави доказе из одељка 4.2. тачка 4.2.1, став 1. подтачка од 1. до 4, ове конкурсне документације,
- за предузетнике, достави доказе из одељка 4.2. тачка 4.2.2, став 1, подтачка од 1. до 4. ове конкурсне документације,
- за физичка лица, достави доказе из одељка 4.2. тачка 4.2.3, став 1, подтачка од 1. до 3. ове конкурсне документације.



Handwritten signature or initials in the bottom right corner.



- 4.2.5 Сваки понуђач из групе понуђача мора да испуни обавезне услове из члана 75. став 1. тач. 1) до 4), и став 2. Закона, што доказује достављањем:**
- **за правна лица**, достави доказе из одељка 4.2. тачка 4.2.1, став 1. подтачка од 1. до 4, ове конкурсне документације,
 - **за предузетнике**, достави доказе из одељка 4.2. тачка 4.2.2, став 1, подтачка од 1. до 4. ове конкурсне документације,
 - **за физичка лица**, достави доказе из одељка 4.2. тачка 4.2.3, став 1, подтачка од 1. до 3. ове конкурсне документације.
- 4.2.6 Уколико је доказ о испуњености услова електронски документ, понуђач доставља копију електронског документа у писаном облику, у складу са законом којим се уређује електронски документ.**
- 4.2.7 Докази о испуњености услова могу се достављати у неоввереним копијама, а Наручилац може пре доношења одлуке о додели уговора, захтевати од понуђача, чија је понуда на основу извештаја комисије за јавну набавку оцењена као најповољнија, да достави на увид оригинал или оверену копију свих или појединих доказа. Ако понуђач у остављеном, примереном року који не може бити краћи од 5 дана, не достави на увид оригинал или оверену копију тражених доказа, Наручилац ће његову понуду одбити као неприхватљиву.**
- 4.2.8 Свако лице уписано у јавни регистар понуђача – предузетника и правних лица, није дужно да приликом подношења понуде, доказује испуњеност обавезних услова, тј. услова из одељка 4.1, тачке од 1. до 3. ове конкурсне документације.**
- 4.2.9 Понуђач није дужан да доставља доказе који су јавно доступни на интернет страници Агенције за привредне регистре и то Извод из регистра Агенције за привредне регистре и податке који се налазе на интернет страници Народне банке Србије - као доказ о броју дана ликвидности понуђача.**
- 4.2.10 Ако понуђач има седиште у другој држави, Наручилац може да провери да ли су документи којима понуђач доказује испуњеност тражених услова издати од стране надлежних органа те државе, у складу са чланом 79. став 8. Закона. Ако се у држави у којој понуђач има седиште не издају докази из члана 77. Закона, понуђач може, уместо доказа, приложити своју писану изјаву, дату под кривичном и материјалном одговорношћу оверену пред судским или управним органом, јавним бележником или другим надлежним органом те државе, сходно члану 79. став 10. Закона.**



4.3 ИЗЈАВА ПОНУЂАЧА

Под пуном материјалном и кривичном одговорношћу, изјављујем да је понуђач / члан групе понуђача / подизвођач

(назив и седиште понуђача, односно члана групе понуђача, односно подизвођача)

поштовао обавезе које произлазе из важећих прописа о заштити на раду, запошљавању и условима рада, заштити животне средине, као и да нема забрану обављања делатности која је на снази у време подношења понуде.

М.П.

(потпис овлашћеног лица)

Напомена: Изјаву копирати у потребном броју примерака.

[Handwritten signature]



5. УПУТСТВО ПОНУЂАЧИМА КАКО ДА САЧИНЕ ПОНУДУ

Сагласно члану 61. став 4. тачка 1. Закона, према упутству Наручиоца, понуђач треба да сачини понуду.

5.1 Понуде се припремају и подnose у складу са позивом Наручиоца и овом конкурсном документацијом. Понуђач подноси понуду, непосредно или путем поште, у затвореној коверти или кутији, овереној печатом, на адресу Наручиоца: Јавно предузеће "Пошта Србије", Београд, Таковска 2, 11120 Београд, ПАК 135403, писарница (у даљем тексту: адреса Наручиоца), у року од **30 (тридесет) дана** од дана објављивања позива за подношење понуда на Порталу јавних набавки, односно до ПЕТКА, 16.06.2017. године, најкасније до 10.00 часова, са назнаком: „**ПОНУДА ЗА ЈАВНУ НАБАВКУ РЕПРОМАТЕРИЈАЛА ЗА ИЗРАДУ СИГУРНОСНИХ ЗАТВОРНИЦА, број ЈН: 50/2017 – НЕ ОТВАРАТИ ПРЕ СЕДНИЦЕ ЗА ЈАВНО ОТВАРАЊЕ ПОНУДА**“. На полеђини коверте, односно кутије мора бити назначен назив и адреса понуђача. Понуда мора бити затворена на начин да се приликом отварања може са сигурношћу утврдити да се први пут отвара. Благовременим се сматрају понуде које су примљене од стране Наручиоца у року одређеном у позиву за подношење понуда.

Понуђач може да поднесе само једну понуду.

Понуђач који је самостално поднео понуду не може истовремено да учествује у заједничкој понуди или као подизвођач, нити исто лице може учествовати у више заједничких понуда.

У року за подношење понуда понуђач може да измени, допуни или опозове своју понуду. Понуђач подноси измену, допуну или опозив понуде, на начин који је одређен за подношење понуде, на адресу Наручиоца, са назнаком „**ИЗМЕНА/ ДОПУНА/ ОПОЗИВ ПОНУДЕ ЗА ЈАВНУ НАБАВКУ РЕПРОМАТЕРИЈАЛА ЗА ИЗРАДУ СИГУРНОСНИХ ЗАТВОРНИЦА, број ЈН: 50/2017 – НЕ ОТВАРАТИ ПРЕ СЕДНИЦЕ ЗА ЈАВНО ОТВАРАЊЕ ПОНУДА**“.

5.2 Понуде ће бити отворене јавно, у ПЕТАК, 16.06.2017. године, у 11.00 часова, на адреси: Београд, ТАКОВСКА број 2, канцеларија бр. 11. Представници понуђача, који ће присуствовати јавном отварању понуда, морају да приложе писано овлашћење издато од стране директора предузећа за учешће у поступку отварања понуда, са јасном назнаком да се овлашћење односи на предметну набавку.

У поступку отварања понуда, активно могу учествовати само овлашћени представници понуђача.

Уколико је представник понуђача, односно заинтересовано лице које ће присуствовати јавном отварању понуда, страни држављанин, у обавези је да поднесе писани захтев за улазак у службене просторије које се налазе на адреси Наручиоца а у којима ће понуде бити јавно отворене, са назначеним даном и часом када ће присуствовати јавном отварању понуда.

Захтев из претходног става подноси се на адресу Наручиоца: Јавно предузеће „Пошта Србије“, Београд, Функција економских послова и набавки, Сектор за набавке и магацинско пословање, Писарница, Таковска 2, 11120 Београд, ПАК 135403, најкасније 15 дана пре истека рока за подношење понуда. Захтев обавезно мора да садржи: име и презиме лица (представника понуђача, односно заинтересованог лица) - страног држављанина, број пасоша, назив стране државе чији је држављанин представник понуђача, односно заинтересовано лице, пун назив понуђача кога заступа, са јасно назначеном јавном набавком (број и назив) на коју се захтев за улазак односи.

Рокови у поступку јавне набавке биће рачунати према датуму објављивања позива на Порталу јавних набавки. Рачунање рока се врши тако што се као први дан рока узима први наредни дан од дана објављивања позива на Порталу јавних набавки.



5.3 Форма и језик понуде. Понуда мора бити у писаном облику, на српском језику, оригинал, на преузетим обрасцима из конкурсне документације, јасна и недвосмислена. Понуђач гарантује да је понуда коју подноси дата на основу конкурсне документације коју је преузео са Портала јавних набавки, односно интернет странице Наручиоца са оним садржајем који је на наведеним интернет страницама објављен, непромењеног садржаја, о чему потписује Изјаву (одељак 6. конкурсне документације).

Пожељно је да свака страна понуде буде нумерисана од стране понуђача при врху стране, и то на следећи начин: број стране / укупан број страна.

Пожељно је да свака страна понуде буде оверена печатом понуђача у доњем левом углу (осим оних образаца који су већ оверени печатом и потписани од стране овлашћеног лица понуђача).

Уколико понуда садржи документ на страном језику, обавезно је уз документ доставити и превод на српски језик оверен од стране судског тумача. У случају спора, релевантна је верзија понуде на српском језику.

У случају да понуђач приликом попуњавања понуде треба да исправи неки свој погрешно уписани податак, потребно је да исправку овери печатом.

5.4 Садржај понуде.

Понуда мора да садржи следеће елементе:

1. Образац понуде – попуњен, потписан од стране овлашћеног лица и печатом оверен (одељак 7. Конкурсне документације).
2. Изјава о испуњености техничких карактеристика репроматеријала за израду сигурносних затворница (из одељка 3, пододељак 3.1 конкурсне документације) - потписана од стране овлашћеног лица и печатом оверена, чиме понуђач потврђује да понуђени репроматеријала за израду сигурносних затворница испуњава захтеване техничке карактеристике;
3. Доказе о испуњености обавезних услова из члана 75. Закона и доказе о испуњености додатних услова у складу са чланом 76. Закона, наведених у одељку 4. Конкурсне документације - Услови и упутство како се доказује испуњеност услова;
4. Модел уговора из одељка 8. Конкурсне документације - попуњен, потписан од стране овлашћеног лица и печатом оверен, чиме понуђач потврђује да прихвата услове из Модела уговора;
5. Образац структуре понуђене цене - попуњен у складу са упутством из одељака 9. Конкурсне документације - оверен печатом и потписан од стране овлашћеног лица;
6. Изјаву понуђача из одељка 4.3 Конкурсне документације - попуњену, оверену печатом и потписану од стране овлашћеног лица;
7. Изјаву о независној понуди, из одељка 11. Конкурсне документације - попуњену, оверену печатом и потписану од стране овлашћеног лица;
8. Изјаву о непромењеном садржају конкурсне документације из одељка 6. Конкурсне документације - оверену печатом и потписану од стране овлашћеног лица;
9. Средство финансијског обезбеђења за озбиљност понуде: бланко сопствена меница, која мора бити евидентирана у Регистру меница и овлашћења Народне банке Србије (оверена печатом и потписана од стране овлашћеног лица), менично овлашћење - писмо (попуњено, оверено печатом и потписано од стране овлашћеног лица), копија картона депонованих потписа (издат од стране пословне банке коју понуђач наводи у меничном овлашћењу – писму) или неопозива банкарска гаранција (одељак 5.11 конкурсне документације).

5.5 Понуде са варијантама нису дозвољене.

B. Stanić

5.6 Образац понуде понуђач мора да попуни тако да садржи: опште податке о понуђачу, опште податке о подизвођачу (уколико понуђач извршење дела набавке поверава подизвођачу), податке о томе да ли се понуда подноси самостално или као заједничка понуда или као понуда са подизвођачем, као и све друге захтеване податке, које је Наручилац навео у обрасцу понуде (одељак 7. Конкурсне документације).

Уколико понуду подноси група понуђача, понуђач је у обавези да копира страну Обрасца понуде са општим подацима о понуђачу, коју је неопходно да попуни за сваког члана групе појединачно. Уколико понуђач извршење дела набавке поверава већем броју подизвођача, потребно је да копира страну Обрасца понуде са општим подацима о подизвођачу, коју је неопходно да попуни за сваког подизвођача појединачно.

5.7 Образац структуре понуђене цене мора бити попуњен у складу са Упутством за попуњавање Обрасца структуре понуђене цена (одељак 9. Конкурсне документације).

5.8 Понуђач може у оквиру понуде, да достави **Образац трошкова припреме понуда** (одељак 10. Конкурсне документације) у коме ће исказати укупан износ и структуру трошкова припремања понуде. Уколико понуђач доставља Образац трошкова припреме понуда, исти мора бити попуњен, оверен печатом и потписан од стране овлашћеног лица.

5.9 Изјавом о независној понуди из одељка 11. Конкурсне документације, понуђач под пуном материјалном и кривичном одговорношћу потврђује да је понуду поднео независно без договора са другим понуђачима или заинтересованим лицима. Изјава о независној понуди мора бити попуњена, оверена печатом и потписана од стране овлашћеног лица.

5.10 Рок важења понуде је 90 (деведесет) дана од дана јавног отварања понуда.

У случају истека рока важења понуде, Наручилац је дужан да у писаном облику затражи од понуђача продужење рока важења понуде.

Понуђач који прихвати захтев за продужење рока важења понуде не може мењати понуду.

Цена може бити изражена у динарима или у еврима. Уколико је понуђена цена у еврима, Наручилац ће прерачун у динаре вршити према средњем девизном курсу НБС на дан када је започето отварања понуда.

Цене морају бити дате на паритету FCO магацин Наручиоца у Београду, укључујући испоруку, царину и све друге зависне и пратеће трошкове.

Ако понуђена цена укључује увозну царину и друге дажбине, понуђач је дужан да тај део одвјено исказе у динарима.

Уколико је понуђач нерезидент, понуда мора бити достављена у еврима и уговор о купопродаји ће бити закључен у еврима.

Цена је фиксна и не може се мењати.

Уговор ће бити реализован у складу са важећим Програмом пословања Јавног предузећа „Пошта Србије“, Београд до висине обезбеђених финансијских средстава, а преостали део биће реализован уколико средства буду предвиђена Програмом пословања ЈП „Пошта Србије“ Београд за наредне године до висине обезбеђених финансијских средстава, а највише до укупне уговорене вредности.

Наручилац неће одговарати за евентуалну штету понуђачу уколико из објективних разлога престане потреба за предметном робом.

5.11 Средства финансијског обезбеђења.

Средство финансијског обезбеђења за озбиљност понуде.

Понуђач је обавезан да уз понуду достави бланко сопствену меницу или неопозиву безусловну, на први позив наплативу банкарску гаранцију, као гаранцију за озбиљност понуде.

Понуђач је обавезан да уз понуду достави **бланко сопствену меницу, која мора да буде евидентирана у Регистру меница и овлашћења Народне банке Србије**, оверена печатом и потписана од стране овлашћеног лица. Уз меницу мора бити достављено уредно попуњено и оверено **менично овлашћење – писмо**, на име озбиљности понуде и са назначеним износом од минимум 5% од укупне вредности понуде без ПДВ-а.

Уз меницу мора бити достављена и **копија картона депонованих потписа**, који је издат од стране пословне банке коју понуђач наводи у меничном овлашћењу – писму. У случају промене овлашћеног лица, менично овлашћење – писмо остаје на снази. Потпис овлашћеног лица на меници и меничном овлашћењу – писму мора бити идентичан са потписом или потписима са картона депонованих потписа.

У случају да је понуђач физичко лице, исти је обавезан да достави бланко сопствену меницу која мора бити тачно попуњена и потписана. Уз меницу, физичко лице доставља потписану Изјаву у којој, под пуном материјалном и кривичном одговорношћу, наводи имовину којом гарантује за издату меницу. Имовина мора бити детаљно описана, а за земљиште и непокретности мора бити наведена тачна локација на којој се налазе.

Понуђач може уз понуду, као гаранцију за озбиљност понуде, да достави **неопозиву, безусловну, на први позив наплативу** банкарску гаранцију на износ од минимум 5% од укупне вредности понуде без ПДВ-а.

Понуђач је дужан да достави једно од наведених средстава финансијског обезбеђења за озбиљност понуде.

Рок важења средства финансијског обезбеђења је 120 (стотинудвадесет) дана од дана јавног отварања понуда.

Ако се у току поступка доделе уговора промене рокови за одабир понуђача мора се продужити важење средства финансијског обезбеђења, најкасније 5 (пет) дана пре истека важећег. Понуђач са којим ће бити закључен уговор дужан је да продужи гаранцију за озбиљност понуде све док не буде замењена гаранцијом за добро извршење посла. Наручилац задржава право да уновчи достављено средство финансијског обезбеђења за озбиљност понуде, у случају да понуђач након јавног отварања понуда одустане од своје понуде, не испуни све своје обавезе у поступку набавке, одбије да закључи уговор о предметној јавној набавци под условима датим у понуди, не поднесе сопствену меницу са клаузулом "без протеста" и без ознаке доспелости за добро извршење посла у складу са захтевима из конкурсне документације.

Понуђачима који не буду били изабрани, на њихов захтев, средство финансијског обезбеђења биће враћено одмах по закључењу уговора са изабраним понуђачем.

Средство финансијског обезбеђења за добро извршење посла.

Изабрани најповољнији понуђач се обавезује да, у року од 10 (десет) дана од дана закључења Уговора, достави Наручиоцу на адресу: Јавно предузеће „Пошта Србије“, Београд, Таковска 2, Писарница, Функција економских послова и набавки, Сектор за порезе и буџет, две бланко сопствене менице или неопозиву, безусловну, на први позив наплативу банкарску гаранцију, као гаранцију за добро извршење посла.

Менице из претходног става морају да буду евидентирани у Регистру меница и овлашћења Народне банке Србије, оверене печатом и потписане од стране овлашћеног лица.

Уз менице мора бити достављено уредно попуњено и оверено **менично овлашћење – писмо**, на име доброг извршења посла и са назначеним износом од 10% од укупне уговорене вредности без ПДВ-а. Уз менице мора бити достављена и **копија картона депонованих потписа**, који је издат од стране пословне банке коју понуђач наводи у меничном овлашћењу – писму. У случају промене овлашћеног лица, менично овлашћење – писмо остаје на снази. Потпис овлашћеног лица на меници и меничном овлашћењу – писму мора бити идентичан са потписом или потписима са картона депонованих потписа.



У случају да је понуђач физичко лице, исти је обавезан да достави бланко сопствену меницу која мора бити тачно попуњена и потписана. Уз меницу, физичко лице доставља потписану Изјаву у којој, под пуном материјалном и кривичном одговорношћу, наводи имовину којом гарантује за издату меницу. Имовина мора бити детаљно описана, а за земљиште и непокретности мора бити наведена тачна локација на којој се налазе.

Понуђач може као гаранцију за добро извршење посла, да достави **неопозиву, безусловну, на први позив наплативу** банкарску гаранцију на износ од 10% од укупне уговорене вредности без ПДВ-а.

Понуђач је дужан да достави једно од наведених средстава финансијског обезбеђења за добро извршење посла.

Рок важења средства финансијског обезбеђења мора бити најмање 30 (тридесет) дана дужи од дана извршења свих уговорних обавеза.

У случају да понуђач не изврши своје уговорне обавезе у свему у складу са закљученим уговором, изврши их делимично или касни са извршењем уговорених обавеза, Наручилац ће активирати средство финансијског обезбеђења и раскинути уговор.

Наручилац неће активирати средство финансијског обезбеђења и неће раскинути уговор, уколико понуђач ангажује као подизвођача лице које није навео у понуди, ако би раскидом уговора Наручилац претрпео знатну штету.

Понуђач може ангажовати као подизвођача, лице које није навео у поднетој понуди, ако је на страни подизвођача након подношења понуде настала трајнија неспособност плаћања, ако то лице испуњава све услове одређене за подизвођача и уколико добије претходну сагласност Наручиоца. У том случају, Наручилац неће активирати средство финансијског обезбеђења.

По извршењу уговорних обавеза понуђача, средство финансијског обезбеђења за добро извршење посла ће бити враћено, на захтев понуђача.

Средство финансијског обезбеђења за отклањање грешака у гарантном року.

Изабрани најповољнији понуђач је у обавези да, у року од 10 (десет) дана од дана закључења Уговора, достави Наручиоцу на адресу: Јавно предузеће „Пошта Србије“, Београд, Таковска 2, Писарница, Функција економских послова и набавки, Сектор за порезе и буџет, **две бланко сопствене менице или неопозиву безусловну, на први позив наплативу** банкарску гаранцију, као гаранцију за отклањање грешака у гарантном року.

Менице из претходног става морају да буде **евидентиране у Регистру меница и овлашћења Народне банке Србије**, оверене печатом и потписане од стране овлашћеног лица.

Уз менице мора бити достављено и одговарајуће **менично овлашћење – писмо** на име гаранције за отклањање грешака у гарантном року и са назначеним износом од 10% од укупне уговорене вредности без ПДВ-а, као и копија картона депонованих потписа.

У случају промене овлашћеног лица, менично овлашћење остаје на снази.

Понуђач је дужан да за време трајања гарантног рока, а најкасније 5 (пет) дана пре истека важења средства финансијског обезбеђења, достави ново средство финансијског обезбеђења. Уколико је у питању меница, уз меницу мора бити достављено и одговарајуће менично овлашћење и копија картона депонованих потписа.

У случају да је понуђач физичко лице, исти је обавезан да достави бланко сопствену меницу која мора бити тачно попуњена и потписана. Уз меницу, физичко лице доставља потписану Изјаву у којој, под пуном материјалном и кривичном одговорношћу, наводи имовину којом гарантује за издату меницу. Имовина мора бити детаљно описана, а за земљиште и непокретности мора бити наведена тачна локација на којој се налазе.

Понуђач може као гаранцију за отклањање грешака у гарантном року, да приложи **неопозиву, безусловну, на први позив наплативу** банкарску гаранцију са назначеним износом од 10% од укупне уговорене вредности без ПДВ-а.



У случају да понуђач не изврши све своје уговорне обавезе или их изврши делимично, Наручилац ће активирати средство финансијског обезбеђења.

По истеку гарантног рока, средство финансијског обезбеђења биће враћено, на захтев понуђача.

5.12 Понуду може поднети група понуђача.

Уколико понуђачи подносе заједничку понуду, група понуђача може да се определи да обрасце дате у конкурсној документацији потписују и печатом оверавају сви понуђачи из групе понуђача или група понуђача може да одреди једног понуђача из групе који ће потписивати и печатом оверавати обрасце дате у конкурсној документацији, изузев образаца који подразумевају давање изјава под материјалном и кривичном одговорношћу (нпр. Изјава о независној понуди, Изјава о поштовању обавеза из чл. 75. ст. 2. Закона...), који морају бити потписани и оверени печатом од стране сваког понуђача из групе понуђача. У случају да се понуђачи определе да један понуђач из групе потписује и печатом оверава обрасце дате у конкурсној документацији (изузев образаца који подразумевају давање изјава под материјалном и кривичном одговорношћу), наведено треба дефинисати споразумом којим се понуђачи из групе међусобно и према наручиоцу обавезују на извршење јавне набавке, а који чини саставни део заједничке понуде сагласно члану 81. Закона.

Саставни део заједничке понуде је споразум којим се понуђачи из групе међусобно и према наручиоцу обавезују на извршење јавне набавке, а који садржи:

- 1) податке о члану групе који ће бити носилац посла, односно који ће поднети понуду и који ће заступати групу понуђача пред наручиоцем;
- 2) опис послова сваког од понуђача из групе понуђача у извршењу уговора.

Понуђачи који подносе заједничку понуду одговарају неограничено солидарно према Наручиоцу.

Задруга може поднети понуду самостално, у своје име, а за рачун задругара или заједничку понуду у име задругара.

Ако задруга подноси понуду у своје име, за обавезе из поступка јавне набавке и уговора о јавној набавци одговара задруга и задругари у складу са законом.

Ако задруга подноси заједничку понуду у име задругара, за обавезе из поступка јавне набавке и уговора о јавној набавци неограничено солидарно одговарају задругари.

5.13 Понуђач је дужан да у својој понуди наведе да ли ће извршење јавне набавке делимично поверити подизвођачу, проценат укупне вредности набавке који ће поверити подизвођачу, а који не може бити већи од 50%, као и део предмета набавке који ће извршити преко подизвођача. Ако понуђач у понуди наведе да ће делимично извршење поверити подизвођачу, дужан је да наведе назив подизвођача, а уколико уговор између Наручиоца и понуђача буде закључен, тај подизвођач ће бити наведен у уговору.

Понуђач је дужан да Наручиоцу, на његов захтев, омогући приступ код подизвођача ради утврђивања испуњености услова.

Понуђач, односно добављач у потпуности одговара Наручиоцу за извршење обавеза из поступка јавне набавке, односно за извршење уговорених обавеза, без обзира на број подизвођача.

Изабрани најповољнији понуђач не може ангажовати као подизвођача лице које није навео у понуди, у супротном Наручилац ће реализовати средство обезбеђења за добро извршење посла и раскинути уговор, осим ако би раскидом уговора Наручилац претрпео знатну штету.

Изабрани најповољнији понуђач може ангажовати као подизвођача лице које није навео у понуди, ако је на страни подизвођача након подношења понуде настала трајнија неспособност плаћања, ако то лице испуњава све услове одређене за подизвођача Законом и овом конкурсном документацијом и уколико добије претходну сагласност Наручиоца.



5.14 Заштита података. Наручилац је дужан да чува као поверљиве, све податке о понуђачима садржане у понуди које је као такве, у складу са законом, понуђач обзначио у понуди, одбије давање информације која би значила поврду поверљивости података добијених у понуди, чува као пословну тајну имена заинтересованих лица, понуђача, као и податке о поднетим понудама, до отварања понуда.

Наручилац ће као поверљива третирати она документа која у горњем десном углу садрже назнаку: "ПОВЕРЉИВО". Ако се поверљивим сматра само одређени податак у документу, поверљив део мора бити подвучен црвено, а у истом реду уз десну ивицу мора бити стављена ознака: "ПОВЕРЉИВО". Наручилац не одговара за поверљивост података који нису означени на наведени начин.

Неће се сматрати поверљивим докази о испуњености обавезних услова, цена и други подаци из понуде који су од значаја за примену елемената критеријума и рангирање понуде.

5.15 Наручилац може после отварања понуда, да захтева од понуђача писаним путем, додатна објашњења која ће му помоћи при прегледу, вредновању и упоређивању понуда, а може да врши и контролу (увид) код понуђача, односно његовог подизвођача.

Наручилац не може да захтева, дозволи или понуди промену елемената понуде који су од значаја за примену критеријума за доделу уговора, односно промену којом би се понуда која је неодговарајућа или неприхватљива учинила одговарајућом, односно прихватљивом, осим ако другачије не произлази из природе поступка јавне набавке.

Наручилац може, уз сагласност понуђача, да изврши исправке рачунских грешака уочених приликом разматрања понуде, по окончаном поступку отварања понуде.

У случају разлике између јединичне и укупне цене меродавна је јединична цена.

Ако се понуђач не сагласи са исправком рачунских грешака, Наручилац ће његову понуду одбити као неприхватљиву.

5.16 Наручилац задржава право провере достављене документације.

Уколико Наручилац утврди да је понуђач доставио неистините податке, биће искључен из даљег разматрања.

5.17 Наручилац ће Одлуку о додели уговора донети у року који не може бити дужи од 25 (двадесетпет) дана од дана отварања понуда, односно у року од 40 дана од дана отварања понуда у нарочито оправданим случајевима, као што је обимност или сложеност понуда.

О донетој одлуци сви понуђачи ће бити обавештени у складу са Законом.

Одлука о додели уговора биће објављена на Порталу јавних набавки Управе за јавне набавке и интернет страници www.posta.rs у року од 3 (три) дана од дана доношења.

Наручилац може да закључи уговор о јавној набавци након доношења одлуке о додели уговора и ако у року из члана 149. став 6. Закона, није поднет захтев за заштиту права или је захтев за заштиту права одбачен или одбијен.

Наручилац је дужан да уговор о јавној набавци достави понуђачу којем је уговор додељен у року од 8 (осам) дана од дана протекла рока за подношење захтева за заштиту права.

Наручилац може и пре истека рока за подношење захтева за заштиту права закључити уговор о јавној набавци у складу са чланом 112. став 2. Закона.

5.18 Негативне референце. Наручилац може одбити понуду уколико поседује било који доказ наведен у члану 82. Закона

Наручилац може одбити понуду ако поседује доказ из става 3. тачка 1. наведеног члана, која се односи на поступак који је спровео или уговор који је закључио и други наручилац ако је предмет набавке истоврсан.



5.19 Захтеви набавке.

1. **Рок плаћања:** у року од минимум 20 (двадесет) дана а максимум 42 (четрдесетдва) дана након испоруке и потписивања Записника о квалитативном пријему, а на основу достављеног исправног рачуна.

Фактурисање ће се вршити према јединичним ценама из понуде и стварно испорученој количини робе, а након потписивања Записника о квалитативном пријему.

2. **Рок испоруке:** сукцесивно, у року од максимум 10 (десет) дана од дана пријема Налога за набавку Наручиоца (факс, e-mail), а на основу закљученог уговора.
3. **Рок испоруке за робу која није дата у спецификацији:** у року од максимум 20 (двадесет) дана од дана пријема Налога за набавку Наручиоца (факс, e-mail), а на основу закљученог уговора.

У случају потребе за добром које није предвиђено понудом, понуђач је дужан да на захтев Наручиоца исто испоручи, по цени која не може бити већа од упоредиве тржишне цене за територију Републике Србије на паритету FCO магацин Наручиоца у Београду, Кумодрашка 248, укључујући царину и све друге зависне и пратеће трошкове изузев ПДВ-а. Укуна вредност свих добара које Наручилац може поручити, која нису предвиђена понудом, за којима се укаже потреба током реализације уговора, не може бити већа од 15% од укупне вредности уговора.

Роба мора да буде фабрички нова, без икаквих оштећења и производних недостатака, у оригиналном паковању произвођача са видно означеном декларацијом произвођача.

4. **Место испоруке.** FCO магацин Наручиоца у Београду, РЈ „Одржавање објеката, возила и основних средстава“, Београд, ул. Кумодрашка 248.
5. **Гарантни рок:** минимум 6 (шест) месеци од дана испоруке и потписивања Записника о квалитативном пријему.
6. **Рок важење понуде:** 90 (деведесет) дана од дана јавног отварања понуда.

Количине које су дате су оквирне и реализоваће се у складу са потребама Наручиоца, а највише до укупне уговорене вредности. Укупна вредност понуде служи само за стручну оцену понуда.

Уговор се закључује на износ до процењене вредности (подаци о процењеној вредности заштићени су као пословна тајна са временским периодом заштите до момента јавног отварања понуда).

Налог за набавку биће достављен у року од 2 (две) године од дана закључења уговора.

7. **Важење понуде – 90 (деведесет) дана од дана јавног отварања понуда.**

5.20 Критеријум за оцењивање понуда је најнижа понуђена цена.

У случају да два или више понуђача понуде исту цену, критеријум за оцену понуда биће краћи рок испоруке, тј. повољнијом ће се сматрати понуда оног понуђача који понуди дужи рок плаћања.



5.21 Понуђач је дужан да при састављању своје понуде наведе да је поштовао обавезе које произилазе из важећих прописа о заштити на раду, запошљавању и условима рада и заштити животне средине, као и да нема забрану обављања делатности која је на снази у време подношења понуде (Образац Изјаве из одељка 4.3 ове конкурсне документације). Уколико се подноси заједничка понуда, сваки члан групе понуђача је дужан да наведе да је поштовао обавезе које произилазе из важећих прописа о заштити на раду, запошљавању и условима рада и заштити животне средине, као и да нема забрану обављања делатности која је на снази у време подношења понуде (Образац Изјаве из одељка 4.3 ове конкурсне документације). Уколико понуђач подноси понуду са подизвођачем дужан је да за подизвођача достави Изјаву да је исти поштовао обавезе које произилазе из важећих прописа о заштити на раду, запошљавању и условима рада и заштити животне средине, као и да нема забрану обављања делатности која је на снази у време подношења понуде (Образац Изјаве из одељка 4.3 ове конкурсне документације).

5.22 Накнаду коришћења патената, као и одговорност за повреду заштићених права интелектуалне својине трећих лица сноси понуђач.

5.23 Понуђач, односно заинтересовано лице које има интерес за доделу уговора и који је претрпео или би могао претрпети штету због поступања наручиоца, може Наручиоцу поднети захтев за заштиту права (а копију истовремено доставља Републичкој комисији), у току целог поступка јавне набавке против сваке радње Наручиоца, осим ако Законом није другачије одређено. Захтев за заштиту права може се поднети у роковима и на начин предвиђеним чланом 149. Закона. Као доказ о уплати таксе у смислу члана 151. став 1. тачка 6. Закона, у износу предвиђеном чланом 156. Закона, Наручилац ће прихватити:

1. Потврду о извршеној уплати таксе која садржи следеће елементе:

- (1) да буде издата од стране банке и да садржи печат банке;
- (2) да представља доказ о извршеној уплати таксе, што значи да потврда мора да садржи податак да је налог за уплату таксе, односно налог за пренос средстава реализован, као и датум извршења налога; Републичка комисија може да изврши увид у одговарајући извод евиденционог рачуна достављеног од стране Министарства финансија-Управе за трезор и на тај начин додатно провери чињеницу да ли је налог за пренос реализован.
- (3) Износ таксе предвиђен чланом 156. Закона, чија се уплата врши;
- (4) број рачуна 840-30678845-06;
- (5) шифра плаћања: 153 или 253;
- (6) позив на број: подаци о броју или ознаци јавне набавке поводом које се подноси захтев за заштиту права;
- (7) сврха: ЗЗП; назив наручиоца; број или ознака јавне набавке поводом које се подноси захтев за заштиту права;
- (8) корисник: буџет Републике Србије;
- (9) назив уплатиоца, односно назив подносиоца захтева за заштиту права за којег је извршена уплата таксе;
- (10) потпис овлашћеног лица банке.

2. Налог за уплату, први примерак, оверен потписом овлашћеног лица и печатом банке или поште, који садржи и све друге елементе из потврде о извршеној уплати таксе наведене под тачком 1.

3. Потврда издата од стране Републике Србије, Министарства финансија, Управе за трезор, потписана и оверена печатом, која садржи све елементе из потврде о извршеној уплати таксе из тачке 1, осим оних наведених под (1) и (10), за подносиоце захтева за заштиту права који имају отворен рачун у оквиру припадајућег консолидованог рачуна трезора, а који се води у Управи за трезор (корисници буџетских средстава, корисници средстава организација за обавезно социјално осигурање и други корисници јавних средстава);



4. Потврда издата од стране Народне банке Србије, која садржи све елементе из потврде о извршеној уплати таксе из тачке 1, за подносиоце захтева за заштиту права (банка и други субјекти) који имају отворен рачун код Народне банке Србије у складу са законом и другим прописима.

На интернет страни Републичке комисије за заштиту права у поступцима јавних набавки, www.kjn.gov.rs налази се банер „Примери попуњених налога за пренос и уплатница“ где је приказан начин и садржина правилно попуњених налога, а у оквиру банера „Упутство о уплати таксе“ је на детаљан начин описано који ће докази о уплати таксе бити прихваћени и која је њихова обавезна садржина.

5.24 Заинтересовано лице може, у писаном облику, тражити од Наручиоца додатне информације или појашњења у вези са припремањем понуде (при чему може да укаже Наручиоцу и на евентуално уочене недостатке и неправилности у конкурсној документацији), најкасније 5 дана пре истека рока за подношење понуде. Комуникација у поступку јавне набавке врши се на начин одређен чланом 20. Закона, односно путем поште на адреси Наручиоца: ЈП "Пошта Србије", Таковска 2, писарница, 11120 Београд, ПАК 135403, електронске поште (postanabavka@ptt.rs), или путем телефакса (број: 011-302-21-98), сваког радног дана у времену од 07:30 до 15:30 часова.

Напомена: Тражење додатних информација и појашњења телефоном није дозвољено.



6. ОБРАЗАЦ ИЗЈАВЕ О НЕПРОМЕЊЕНОМ САДРЖАЈУ
КОНКУРСНЕ ДОКУМЕНТАЦИЈЕ

Понуђач гарантује да је понуда коју подноси за јавну набавку репроматеријала за израду сигурносних затворница, број ЈН: 50/2017, наручиоца Јавно предузеће "Пошта Србије", дата на основу конкурсне документације коју је преузео са Портала јавних набавки, односно интернет странице Наручиоца, са оним садржајем који је на наведеним интернет страницама објављен.

М.П.

(потпис овлашћеног лица)



7. ОБРАЗАЦ ПОНУДЕ

ПРЕДМЕТ: ПОНУДА ЗА ЈАВНУ НАБАВКУ РЕПРОМАТЕРИЈАЛА ЗА ИЗРАДУ СИГУРНОСНИХ ЗАТВОРНИЦА, БРОЈ ЈН: 50/2017

ОПШТИ ПОДАЦИ О ПОНУЂАЧУ

1. Пословно име или скраћени назив понуђача из одговарајућег регистра понуђача:

2. Адреса седишта: _____

3. Матични број: _____

4. ПИБ: _____

5. Величина правног лица (заокружити): а) микро б) мало в) средње г) велико

6. Одговорно лице: _____

7. Особа за контакт: _____

8. Телефон: _____

9. Факс / e-mail: _____

10. Текући рачун: _____

11. Назив банке: _____

НАПОМЕНА: Уколико понуду подноси група понуђача, понуђач је у обавези да копира преу страну Обрасца понуде са **општим** подацима о понуђачу, коју је неопходно да понуни за **сваког** члана групе појединачно.





ОПШТИ ПОДАЦИ О ПОДИЗВОЂАЧУ

(у случају да понуђач извршење дела набавке поверава подизвођачу)

1. Пословно име или скраћени назив подизвођача из одговарајућег регистра понуђача:

2. Адреса седишта: _____

3. Матични број: _____

4. ПИБ: _____

5. Величина правног лица (заокружити): а) микро б) мало в) средње г) велико

6. Одговорно лице: _____

7. Особа за контакт: _____

8. Телефон: _____

9. Факс / e-mail: _____

10. Текући рачун: _____

11. Назив банке: _____

НАПОМЕНА: Уколико понуђач извршење дела набавке поверава подизвођачу, неопходно је да попуни наведене податке за подизвођача. Уколико понуђач извршење дела набавке поверава већем броју подизвођача, у обавези је да копира ову страну Обрасца понуде са општим подацима о подизвођачу, коју је неопходно да попуни за сваког подизвођача појединачно.



[Handwritten signature]



ПОНУДА БРОЈ _____

Ред. број	Назив робе	Назив произвођача	Ј.м.	Оквирна количина	Јединична цена без ПДВ-а	Укупна цена без ПДВ-а
1.	Полипропилен (ПП) кополимер MFR 75-100		kg	23.000		
2.	Мастербач плави RAL 5017		kg	200		
3.	Мастербач црвени RAL 3013		kg	300		
4.	Мастербач жути RAL 1016		kg	100		
5.	Мастербач бели RAL 9010		kg	125		
6.	Боја за тампон штампу стандардна бела 070		kg	25		
7.	Боја за тампон штампу високопокривна бела 170		kg	25		
8.	Разређивач за боју за тампон штампу		l	62		
9.	Тампон за штампу (отисак аxб=85 mm x 60 mm)		ком	20		
10.	Термотрака за Eidos штампач бела са рецензор траком 1+1 ролна l=500 m, ширине 50 mm		ком	76		
11.	Термотрака за Eidos штампач црна са рецензор траком 1+1 ролна l=500 m, ширине 50 mm		ком	188		
12.	Метални инсерт d=0,3 mm, а x b = 11 mm x 10 mm		ком	3.750.000		
УКУПНО БЕЗ ПДВ-а						





Уколико понуђена цена укључује увозну царину и друге дажбине, понуђач је дужан да тај део одвјено исказе у динарима:

Износ увозне царине у динарима	
Износ других дажбина у динарима	
Укупно у динарима	

Рок плаћања: у року од ____ дана (минимум 20 (двадесет) дана а максимум 42 (четрдесетдва) дана) након испоруке и пописивања Записника о квалитативном пријему, а на основу достављеног исправног рачуна.

Рок испоруке: сукцесивно, у року од ____ дана (максимум 10 (десет) дана) од од дана пријема Налога за набавку Наручиоца (факс, e-mail), а на основу закљученог уговора.

Рок испоруке за робу која није дата у спецификацији: у року од ____ дана (максимум 20 (двадесет) дана) од од дана пријема Налога за набавку Наручиоца (факс, e-mail), а на основу закљученог уговора.

Место испоруке: FCO магацин Наручиоца у Београду, РЈ „Одржавање објеката, возила и основних средстава“, Београд, ул. Кумодрашка 248.

Гарантни рок: ____ месеци (минимум 6 (шест) месеци) од дана испоруке и пописивања Записника о квалитативном пријему.

Рок важење понуде: 90 (деведесет) дана од дана јавног отварања понуда.

Понуђач подноси понуду:

- а) самостално
 - б) као заједничку понуду или
 - в) као понуду са подизвођачем
- назив подизвођача: _____

-процент укупне вредности набавке који је поверен подизвођачу: ____ % (не може бити већи од 50%)

-део предмета набавке који ће понуђач извршити преко подизвођача _____

Понуђач је у обавези да заокружи начин на који подноси понуду.





Јавно предузеће "Пошта Србије", Београд, www.posta.rs

Напомена: Изјава о испуњености техничких карактеристика репроматеријала за израду сигурносних затворница чини саставни део ове понуде.

Датум _____

М.П

ПОНУЂАЧ _____



Handwritten signature



8. МОДЕЛ УГОВОРА

Јавно предузеће „Пошта Србије”, Београд

Број: 2017-61572/____
Београд, ____ . ____ 2017. године

УГОВОР О КУПОПРОДАЈИ

Закључен између:

1. **Јавног предузећа "Пошта Србије", Београд**
Београд, Таковска број 2,
које заступа в. д. директора Мира Петровић
(у даљем тексту: **Купац**)

и

2. _____

(назив понуђача, односно свих чланова групе понуђача)

(место, улица и број понуђача, односно свих чланова групе понуђача)

које заступа директор _____
(у даљем тексту: **Продавац**)

Уговорне стране сагласно констатују:

- да је Купац, на основу Закона о јавним набавкама ("Службени гласник РС" број 124/2012, 14/2015 и 68/2015) и подзаконских аката којима се уређује поступак јавне набавке, спровео отворени поступак јавне набавке репроматеријала за израду сигурносних затворница, број ЈН: 50/2017.

- да је Купац донео Одлуку о додели уговора, број 2017-61572/____ /___ од ____/____/____. године.

Члан 1.

Предмет овог уговора је купопродаја репроматеријала за израду сигурносних затворница (у даљем тексту: роба) а у свему према понуди Продавца број _____ од _____ 2017. године, заведеној код Купца под бројем _____ од _____ 2017. године (у даљем тексту: Понуда) и техничким карактеристикама, које су дате у прилогу и чине саставни део овог уговора.

Члан 2.

Уговор се закључује на износ до _____ динара без ПДВ-а (уписује се процењена вредност уговора), по јединичним ценама без ПДВ-а које су исказане у Понуди.

Цена из предходног става дата је на паритету FCO магацин Купца у Београду, РЈ „Одржавање објеката, возила и основних средстава“, Београд, Кумодрашка бр. 248, укључујући испоруку, царину и све друге зависне и пратеће трошкове, изузев ПДВ-а.

Цена робе је фиксна и не може се мењати.



Уговор ће бити реализован у складу са важећим Програмом пословања Јавног предузећа „Пошта Србије“, Београд, до висине обезбеђених финансијских средстава а највише до укупне уговорене вредности, а преостали део биће реализован уколико средства буду предвиђена Програмом пословања Јавног предузећа „Пошта Србије“ Београд за наредне године до висине обезбеђених финансијских средстава, а највише до укупне уговорене вредности.

Количина робе дата у Понуди је оквирна и реализоваће се путем налога за набавку у мери коју дефинишу стварне потребе Купца, по исказаним јединичним ценама без ПДВ-а, а највише до укупне уговорене вредности.

Купац неће одговарати за евентуалну штету Продавцу уколико из објективних разлога престане потреба за предметном робом.

Члан 3.

Продавац се обавезује да робу из члана 1. овог уговора испоручује Купцу сукцесивно, у року од _____ дана од дана пријема Налога за набавку (факс, e-mail), а на основу закљученог Уговора.

Продавац се обавезује да робу која није предвиђена Понудом, испоручи Купцу у року од _____ дана од дана пријема Налога за набавку (факс, e-mail), а на основу закљученог Уговора.

Купац ће налоге за набавку испостављати Продавцу у складу са својим потребама, а у року од најдуже 2 (две) године од дана закључења уговора.

У случају потребе за робом која није предвиђена Понудом, Продавац је дужан да на захтев Купца исту испоручи, по цени која не може бити већа од упоредиве тржишне цене за територију Републике Србије на паритету FCO магацин Купца у Београду, Кумодрашка бр. 248, укључујући царину и све друге зависне и пратеће трошкове без ПДВ-а.

Укупна вредност робе коју Купац може поручити, која није предвиђена Понудом, за којом се укаже потреба током реализације уговора, не може бити већа од 15% од укупне вредности уговора.

Продавац се обавезује да робу испоручи на паритету FCO магацин Купца у Београду, РЈ „Одржавање објеката, возила и основних средстава“, Београд, ул. Кумодрашка 248.

Продавац се обавезује да најмање 5 (пет) дана пре планиране испоруке обавести Купца о спремности робе за испоруку, у писаној форми, ради благовремене припреме складишног простора и добијања писане сагласности од стране Купца да може да испоручи робу. Продавац неће моћи да испоручи робу уколико не добије писану сагласност од стране Купца.

Продавац је дужан да уз испоручену робу достави отпремницу.

Члан 4.

Купац се обавезује да уговорену цену из члана 2. овог уговора плаћа Продавцу у року од _____ дана након испоруке и потписивања Записника о квалитативном пријему, а на основу достављеног исправног рачуна.

Фактурисање ће се вршити према јединичним ценама из Понуде и стварно испорученој количини робе, а након потписивања Записника о квалитативном пријему.

Продавац је дужан да Купцу достави рачун након сваке испоруке робе.

Уколико се испорука робе врши у више обрачунских периода за обрачун пореза на додатну вредност, Продавац се обавезује да до последњег дана у текућем месецу достави рачун за извршену испоруку робе за текући месец.

Комисија за квалитативни пријем, образована од стране Купца, извршиће преглед робе, о чему ће бити сачињен Записник о квалитативном пријему робе, који ће бити потписан од стране овлашћених представника Купца и овлашћеног представника Продавца.

Записник о квалитативном пријему робе, оверен печатом Продавца и отпремница представљају основ за испостављање рачуна на адресу: Јавно предузеће "Пошта Србије" Београд, Функција економских послова и набавки, Сектор за порезе и буџет, Служба за реализацију функционалног буџета Предузећа, Таковска 2, Београд, писарница.



На рачунима поред осталих података обавезно мора бити уписан број Уговора, број рачуна, позив на број 97, валута плаћања, Налог за набавку, текући рачун Продавца и порески идентификациони број обе уговорне стране. ПИБ Купца је 100002803.

Члан 5.

У случају да Продавац ангажује подизвођача:

Продавац у потпуности одговара Купцу за извршење обавеза из овог уговора и у случају поверавања појединих обавеза подизвођачу:

" _____ " из _____, улица _____ број _____,
" _____ " из _____, улица _____ број _____,
" _____ " из _____, улица _____ број _____

Продавац ће наведеног/е подизвођача/е ангажовати за извршење следећих обавеза:

Члан 6.

Продавац се обавезује да испоручи робу из члана 1. овог уговора према квалитету и техничким карактеристикама а у свему према Понуди Продавца и овом уговору.

Роба која се испоручује мора да буде фабрички нова, без икаквих оштећења и производних недостатака, у оригиналном паковању произвођача са видно означеном декларацијом произвођача.

Члан 7.

У случају видљивих недостатака који су уочени приликом испоруке робе, Купац неће примити робу, већ ће сачинити Записник о недостацима и исти ће доставити Продавцу по утврђивању недостатака.

Продавац се обавезује да по пријему Записника о недостацима, а најкасније до истека рока за испоруку, испоручи робу у складу са Понудом и овим уговором.

Члан 8.

У случају видљивих недостатака, који нису били уочени приликом пријема робе, Купац ће рекламацију са Записником о недостацима доставити Продавцу по утврђивању недостатака, најкасније у року од 3 (три) дана од дана утврђивања недостатака.

Продавац се обавезује да најкасније у року од 7 (седам) дана од дана пријема рекламације са Записником о недостацима, робу са недостацима замени новом робом истих или одговарајућих техничких карактеристика.

Члан 9.

За све уочене недостатке-скривене мане, које нису биле уочене приликом пријема робе, већ су се испољиле током употребе исте, Купац ће рекламацију са Записником о недостацима доставити Продавцу најкасније у року од 3 (три) дана по утврђивању недостатака.

Продавац се обавезује да најкасније у року од 7 (седам) дана по пријему рекламације са Записником о недостацима, робу са недостацима замени новом, истих или одговарајућих техничких карактеристика.

Члан 10.

Гарантни рок је _____ месеци од дана испоруке робе и потписивања Записника о квалитативном пријему.



Члан 11.

Уколико Продавац касни са извршењем својих обавеза из члана 3. ст. 1 и 2, члана 8. став 1. и члана 9. став 2. овог уговора, дужан је да за сваки дан закашњења плати Купцу на име уговорне казне износ од 0,5% од цене робе која се не може ставити у функцију.

Укупна висина уговорне казне, коју по основу из претходног става Продавац плаћа Купцу, може да износи највише 10% од укупне уговорене купопродајне цене.

Члан 12.

Продавац се обавезује да, у року од 10 (десет) дана од дана закључења Уговора, достави Купцу на адресу: Јавно предузеће „Пошта Србије“ Београд, Таковска 2, Писарница, Функција економских послова и набавки, Сектор за порезе и буџет, две бланко сопствене менице или неопозиву, безусловну, на први позив наплативу банкарску гаранцију, као гаранцију за добро извршење посла.

Менице из претходног става морају да буду евидентирани у Регистру меница и овлашћења Народне банке Србије, оверене печатом и потписане од стране овлашћеног лица.

Уз менице мора бити достављено уредно попуњено и оверено менично овлашћење – писмо, на име доброг извршења посла и са назначеним износом од 10% од укупне уговорене вредности без ПДВ-а. Уз менице мора бити достављена и копија картона депонованих потписа, који је издат од стране пословне банке коју Продавац наводи у меничном овлашћењу – писму. У случају промене овлашћеног лица, менично овлашћење – писмо остаје на снази. Потпис овлашћеног лица на меници и меничном овлашћењу – писму мора бити идентичан са потписом или потписима са картона депонованих потписа.

У случају да је Продавац физичко лице, исти је обавезан да достави бланко сопствену меницу која мора бити тачно попуњена и потписана. Уз меницу, физичко лице доставља потписану Изјаву у којој, под пуном материјалном и кривичном одговорношћу, наводи имовину којом гарантује за издату меницу. Имовина мора бити детаљно описана, а за земљиште и непокретности мора бити наведена тачна локација на којој се налазе.

Продавац може као гаранцију за добро извршење посла, да достави неопозиву, безусловну, на први позив наплативу банкарску гаранцију на износ од 10% од укупне уговорене вредности без ПДВ-а.

Продавац је дужан да достави једно од наведених средстава финансијског обезбеђења за добро извршење посла.

Рок важења средства финансијског обезбеђења мора бити најмање 30 (тридесет) дана дужи од дана извршења свих уговорних обавеза.

У случају да Продавац не изврши своје уговорне обавезе у свему у складу са закљученим уговором, изврши их делимично или касни са извршењем уговорених обавеза, Купац ће активирати средство финансијског обезбеђења и раскинути уговор.

Купац неће активирати средство финансијског обезбеђења и неће раскинути уговор, уколико Продавац ангажује као подизвођача лице које није навео у понуди, ако би раскидом уговора Купац претрпео знатну штету.

По извршењу уговорних обавеза Продавца, средство финансијског обезбеђења за добро извршење посла ће бити враћено, на захтев Продавца.

Продавац је у обавези да, у року од 10 (десет) дана од дана закључења Уговора, достави Купцу на адресу: Јавно предузеће „Пошта Србије“ Београд, Таковска 2, Писарница, Функција економских послова и набавки, Сектор за порезе и буџет, две бланко сопствене менице или неопозиву безусловну, на први позив наплативу банкарску гаранцију, као гаранцију за отклањање грешака у гарантном року.

Менице из претходног става морају да буду евидентирани у Регистру меница и овлашћења Народне банке Србије, оверене печатом и потписане од стране овлашћеног лица.



Уз менице мора бити достављено и одговарајуће менично овлашћење – писмо на име гаранције за отклањање грешака у гарантном року и са назначеним износом од 10% од укупне уговорене вредности без ПДВ-а, као и копија картона депонованих потписа.

У случају промене овлашћеног лица, менично овлашћење остаје на снази.

Продавац је дужан да за време трајања гарантног рока, а најкасније 5 (пет) дана пре истека важења средства финансијског обезбеђења, достави ново средство финансијског обезбеђења. Уколико је у питању меница, уз меницу мора бити достављено и одговарајуће менично овлашћење и копија картона депонованих потписа.

У случају да је Продавац физичко лице, исти је обавезан да достави бланко сопствену меницу која мора бити тачно попуњена и потписана. Уз меницу, физичко лице доставља потписану Изјаву у којој, под пуном материјалном и кривичном одговорношћу, наводи имовину којом гарантује за издату меницу. Имовина мора бити детаљно описана, а за земљиште и непокретности мора бити наведена тачна локација на којој се налазе.

Продавац може као гаранцију за отклањање грешака у гарантном року, да приложи неопозиву, безусловну, на први позив наплативу банкарску гаранцију са назначеним износом од 10% од укупне уговорене вредности без ПДВ-а.

У случају да Продавац не изврши све своје уговорне обавезе или их изврши делимично, Купац ће активирати средство финансијског обезбеђења.

По истеку гарантног рока, средство финансијског обезбеђења биће враћено, на захтев Продавца.

Члан 13.

За све што није регулисано овим уговором, примењиваће се одредбе Закона о облигационим односима, као и други важећи прописи који регулишу ову материју.

Члан 14.

Уговор ступа на снагу даном потписивања обе уговорне стране и примењује се до испуњења уговорних обавеза обе уговорне стране.

Члан 15.

Уговорне стране су сагласне да сва спорна питања у вези са реализацијом Уговора решавају споразумно, у супротном надлежан је суд у Београду.

Члан 16.

Овај уговор је сачињен у 6 (шест) истоветних примерака од којих свака уговорна страна задржава по 3 (три) примерка.

КУПАЦ

ПРОДАВАЦ

Мира Петровић

Буџет Предузећа / I Оперативни трошак / 8. Репродукциони материјал / 900106. Репроматеријал за израду сигурносних затворница, под редним бројем 1.

9. ОБРАЗАЦ СТРУКТУРЕ ПОНУЂЕНЕ ЦЕНЕ СА УПУТСТВОМ КАКО ДА СЕ ПОПУНИ

9.1 ОБРАЗАЦ СТРУКТУРЕ ПОНУЂЕНЕ ЦЕНЕ

Р. бр. партије	1	2	3	4	5	6
	Назив	Јединична цена без ПДВ-а	Јединична цена са ПДВ-ом	Укупна вредност (без ПДВ-а)	Укупна вредност (са ПДВ-ом)	Остали трошкови
1.	Полипропилен (ПП) кополимер MFR 75-100					
2.	Мастербач плави RAL 5017					
3.	Мастербач црвени RAL 3013					
4.	Мастербач жути RAL 1016					
5.	Мастербач бели RAL 9010					
6.	Боја за тампон штампу стандардна бела 070					
7.	Боја за тампон штампу високопокривна бела 170					
8.	Разређивач за боју за тампон штампу					
9.	Тампон за штампу (отисак ахb=85 mm x 60 mm)					
10.	Термографа за Eidos штампач бела са рецептор траком 1+1 ролна l=500 m, ширине 50 mm					



[Handwritten signature]

11.	Термограка за Eidos штампач црна са рецептор траком 1+1 ролна l=500 m, ширине 50 mm				
12.	Метални инсерт d=0,3 mm, a x b = 11 mm x 10 mm				

М.П.

ПОНУЂАЧ



[Handwritten signature]

9.2 УПУТСТВО ЗА ПОПУЊАВАЊЕ ОБРАСЦА СТРУКТУРЕ ПОНУБЕНЕ ЦЕНЕ



Подаци које образац структуре садржи уносе се према следећем упутству:

- у колони 2. - уписати јединичну цену без ПДВ-а
- у колони 3. - уписати јединичну цену са ПДВ-ом
- у колони 4. - уписати укупну вредност (без ПДВ-а)
- у колони 5.- уписати укупну вредност (са ПДВ-ом)
- у колони 6. - уписати остале трошкове (*податак се исказује процентуално*).

Handwritten signature or initials in the bottom right corner.



10. ОБРАЗАЦ ТРОШКОВА ПРИПРЕМЕ ПОНУДЕ

У складу са чланом 88. став 1. Закона, понуђач може да у оквиру понуде достави укупан износ и структуру трошкова припремања понуде

Трошкови прибављања средстава обезбеђења (I)	Остали трошкови припреме понуде (II)	Укупни трошкови припреме понуде (III)

М.П.

(потпис овлашћеног лица)



11. ИЗЈАВА О НЕЗАВИСНОЈ ПОНУДИ

У складу са чланом 26. Закона, под пуном материјалном и кривичном одговорношћу,
понуђач

(назив и седиште понуђача, односно сваког члана групе понуђача)

потрђује, да је понуду за јавну набавку репроматеријала за израду сигурносних затворница, бр. ЈН: 50/2017, поднео независно, без договора са другим понуђачима или заинтересованим лицима, **осим са понуђачима из групе понуђача или подизвођачима са којима подноси понуду за предметну јавну набавку.**

Напомена: у случају постојања основане сумње у истинитост изјаве о независној понуди, Наручилац ће одмах обавестити организацију надлежну за заштиту конкуренције. Организација надлежна за заштиту конкуренције може понуђачу, односно заинтересованом лицу изрећи меру забране учешћа у поступку јавне набавке ако утврди да је понуђач, односно заинтересовано лице потврдило конкуренцију у поступку јавне набавке у смислу закона којим се уређује заштита конкуренције. Мера забране учешћа у поступку јавне набавке може трајати до две године.

М.П.

(потпис овлашћеног лица)



ДУЖНИК: _____
Седиште: _____
Матични број: _____
Порески идентификациони број ПИБ: _____
Текући рачун: _____
Код банке: _____

ИЗДАЈЕ

МЕНИЧНО ОВЛАШЋЕЊЕ - ПИСМО
- за корисника бланко сопствене менице -

КОРИСНИК: Јавно предузеће "Пошта Србије", Београд (Поверилац)
Седиште: Београд, Таковска 2

Предајемо Вам 1 (једну) бланко сопствену меницу, серије _____ и овлашћујемо Јавно предузеће "Пошта Србије", Београд, Таковска бр. 2, као повериоца, да предату меницу може попунити на износ од минимум 5% од укупне вредности понуде без ПДВ-а, за ЈН: 50/2017, што номинално износи _____ динара, а по основу гаранције за озбиљност понуде.

Меница важи 120 (стотинудвадесет) дана од дана јавног отварања понуда за јавну набавку број ЈН: 50/2017.

Овлашћујемо Јавно предузеће "Пошта Србије", Београд, Таковска бр. 2, као Повериоца, да у своју корист безусловно и неопозиво, «Без протеста» и трошкова, вансудски, може извршити наплату са свих рачуна Дужника.

Овлашћујем банку код које имамо рачун да наплату-плаћање изврши на терет свих наших рачуна, а као и да поднети налог за наплату заведе у распоред чекања у случају да на рачуну уопште нема или нема довољно средстава или због поштовања приоритета у наплати са рачуна.

Дужник се одриче права на повлачење овог овлашћења, на опозив овог овлашћења, на стављање приговора на задужење и на сторнирање по овом основу за наплату.

Меница је важећа и у случају да дође до промене овлашћеног лица и располагања средствима на текућем рачуну Дужника, статусних промена, оснивања нових правних субјеката од стране Дужника.

Меница је потписана од стране овлашћеног лица _____ (име и презиме) чији се потпис налази у картону депонованих потписа код наведене банке. На меници је стављен печат и потпис издаваоца менице-трасанта.

Ово овлашћење сачињено је у 2 (два) истоветна примерка, од којих 1 (један) за Дужника, а 1 (један) за Повериоца.

Датум издавања
овлашћења

М.П.

Дужник – издавалац
менице

_____ потпис овлашћеног лица



ДУЖНИК: _____
Седиште: _____
Матични број: _____
Порески идентификациони број ПИБ: _____
Текући рачун: _____
Код банке: _____

ИЗДАЈЕ

**МЕНИЧНО ОВЛАШЋЕЊЕ - ПИСМО
- за корисника бланко сопствене менице -**

КОРИСНИК: Јавно предузеће "Пошта Србије", Београд (Поверилац)
Седиште: Београд, Таковска 2

Предајемо Вам 1 (једну) бланко сопствену меницу, серије _____ и овлашћујемо Јавно предузеће "Пошта Србије", Београд, Таковска бр. 2, као повериоца, да предату меницу може попунити на износ од минимум 5% од укупне вредности понуде без ПДВ-а, за ЈН: 50/2017, што номинално износи _____ динара, а по основу гаранције за озбиљност понуде.

Меница важи 120 (стотинудвадесет) дана од дана јавног отварања понуда за јавну набавку број ЈН: 50/2017.

Овлашћујемо Јавно предузеће "Пошта Србије", Београд, Таковска бр. 2, као Повериоца, да у своју корист безусловно и неопозиво, «Без протеста» и трошкова, вансудски, може извршити наплату са свих рачуна Дужника.

Овлашћујем банку код које имамо рачун да наплату-плаћање изврши на терет свих наших рачуна, а као и да поднети налог за наплату заведе у распоред чекања у случају да на рачуну уопште нема или нема довољно средстава или због поштовања приоритета у наплати са рачуна.

Дужник се одриче права на повлачење овог овлашћења, на опозив овог овлашћења, на стављање приговора на задужење и на сторнирање по овом основу за наплату.

Меница је важећа и у случају да дође до промене овлашћеног лица и располагања средствима на текућем рачуну Дужника, статусних промена, оснивања нових правних субјеката од стране Дужника.

Меница је потписана од стране овлашћеног лица _____ (име и презиме) чији се потпис налази у картону депонованих потписа код наведене банке.

На меници је стављен печат и потпис издаваоца менице-трасанта.

Ово овлашћење сачињено је у 2 (два) истоветна примерка, од којих 1 (један) за Дужника, а 1 (један) за Повериоца.

Датум издавања
овлашћења

М.П.

Дужник – издавалац
менице

_____ потпис овлашћеног лица