



ЈАВНО ПРЕДУЗЕЋЕ "ПОШТА СРБИЈЕ", БЕОГРАД

Београд, Таковска 2
www.posta.rs



КОНКУРСНА ДОКУМЕНТАЦИЈА

за јавну набавку
РОЛ КОНТЕЈНЕРИ
обликовану по партијама
у отвореном поступку

Бр. ЈН: 192/2020

[Handwritten signatures and initials]



САДРЖАЈ:

1. Општи подаци о јавној набавци.....	стр. 3
2. Подаци о предмету јавне набавке.....	стр. 3
3. Техничке карактеристике (спецификација)	стр. 4
3.1 Спецификација	стр. 4
4. Услови за учешће у поступку јавне набавке из члана 75. и 76. Закона о јавним набавкама и упутство како се доказује испуњеност услова	стр. 25
4.4 Изјава понуђача	стр. 32
4.5 Изјава понуђача.....	стр. 33
4.6.Списак купаца/наручиоца у претходне 3 (три) године до дана објављивања позива за подношење понуде која је предмет набавке	стр. 34
4.6.1. Стручна референца.....	стр. 35
5. Упутство понуђачима како да сачине понуду	стр. 36
6. Образац изјаве о непромењеном садржају конкурсне документације	стр. 47
7. Образац понуде за партију 1.....	стр. 48
Образац понуде за партију 2.....	стр. 52
8. Модел уговора за партију 1.....	стр. 56
Модел уговора за партију 2.....	стр. 62
9. Образац структуре понуђене цене са упутством како да се попуни.....	стр. 68
9.1 Образац структуре понуђене цене	стр. 68
9.2 Упутство за попуњавање обрасца структуре понуђене цене.....	стр. 69
10. Образац трошкова припреме понуде	стр. 70
11. Изјава о независној понуди	стр. 71
Менично овлашћење.....	стр. 72

4
1
Db
M

G d

1 ОПШТИ ПОДАЦИ О ЈАВНОЈ НАБАВЦИ

ЈАВНО ПРЕДУЗЕЋЕ „ПОШТА СРБИЈЕ“, БЕОГРАД (у даљем тексту: Наручилац),
Таковска 2, 11120 Београд, ПАК 135403



на Порталу јавних набавки, интернет страници www.posta.rs и Порталу Службених гласила Републике Србије и база прописа, објавило је позив за подношење понуда у отвореном поступку јавне набавке добара.

Предметна јавна набавка биће спроведена у отвореном поступку у складу са Законом о јавним набавкама ("Службени гласник РС", бр. 124/2012, 14/2015 и 68/2015; у даљем тексту: Закон) и другим важећим прописима из ове области.

Предмет јавне набавке су рол контејнери, обликован по партијама, у отвореном поступку, бр. ЈН: 192/2020.

Поступак јавне набавке се спроводи ради закључења уговора о јавној набавци.

За спровођење јавне набавке надлежан је Сектор за набавке и магацинско пословање, Служба за спровођење поступака набавки добара, број факса 011/3022-198.

2 ПОДАЦИ О ПРЕДМЕТУ ЈАВНЕ НАБАВКЕ

Предмет јавне набавке су рол контејнери, обликован по партијама, бр. ЈН: 192/2020.

Назив и ознака из општег речника набавке: Приколице, полуприколице и покретни контејнери - 34220000-5

Предмет јавне набавке обликован је по следећим партијама:

Партија 1. Рол контејнери

Партија 2. Рол контејнери са 3 бочне странице

Handwritten signature and initials.

Handwritten initials and numbers: 26, R, 1.

3 ТЕХНИЧКЕ КАРАКТЕРИСТИКЕ (СПЕЦИФИКАЦИЈЕ)

3.1 СПЕЦИФИКАЦИЈА ОПРЕМЕ



Партија 1: Рол контејнери

Понуђач је у обавези да табелу са техничким карактеристикама, која је део тендерске документације, попуни на следећи начин:

- Уколико понуђач својом понудом испуњава захтевану карактеристику уписује реч „да“;
- Уколико понуђач упише било који текст осим речи „да“ или ништа не упише, сматраће се да тражена карактеристика није испуњена.

Захтеване карактеристике	Испуњеност
<p>Рол контејнер је мобилна манипулативна транспортна опрема, у облику затворене и обезбеђене транспортне посуде, која служи за формирање крупних манипулативних јединица терета у циљу рационализације манипулативних и складишних операција интерног и екстерног транспорта (Прилог 5.).</p> <p>Рол контејнер чине следећи елементи: носећа конструкција, кавез (постоље, бочне странице и поклопац), точкови, управљачка дршка (ручица) и вучна полуга (руда). Сви елементи Рол контејнера су међусобно компатибилни. Везе између елемената Рол контејнера су круте и/или зглобно фиксиране. Празни Рол контејнери се могу слагати један у други у циљу рационализације манипулативног, складишног и транспортног простора. Слагање празних Рол контејнера треба да омогући минимално 45% смањење запремине сложених Рол контејнера.</p> <p>Затварање кавеза врши се поклопцем и вратима. Безбедносно затварање кавеза се врши 1 (једном) сигурносном поштанском затворницом (Прилог 1.), чиме се осигурава и гарантује неповредивост и/или измена садржаја кавеза, без видног оштећења поклопца, бочних страница, врата, постоља или сигурносне поштанске затворнице.</p>	
Носивост Рол контејнера: минимално 550kg	
Спољна дубина кавеза: 1.050mm (дозвољена толеранција од -25mm до +25mm)	
Спољна ширина кавеза: 1.250mm (дозвољена толеранција од -25mm до +25mm)	
Спољна висина кавеза (укупна висина Рол контејнера од тла до највише спољне тачке): 1.600mm (дозвољена толеранција од -25mm до +25mm)	
Унутрашња дубина кавеза: 1.000mm (дозвољена толеранција од -25mm до +25mm)	
Унутрашња ширина кавеза: 1.200mm (дозвољена толеранција од -25mm до +25mm)	
Унутрашња висина кавеза: 1.350mm (дозвољена толеранција од -25mm до +25mm)	

Handwritten signature/initials

Handwritten initials and marks

Захтеване карактеристике	Испуњеност
Маса Рол контејнера: максимално 110kg	
Минимална запремина Рол контејнера је 1,52m ³	
<p>Рол контејнери су у тонски једнакој боји. Доминантне боје:</p> <ul style="list-style-type: none"> ▪ PANTONE 123 или ▪ PANTONE 294 или ▪ Растер црне 80% или ▪ Растер црне 50% или ▪ алтернативе истих тонова (Прилог 2.) 	
Дозвољена брзина механизованог вучења Рол контејнера: минимално 5km/h	
<p>Поклопац кавеза: компатибилан са осталим елементима и зглобно фиксиран за бочну страницу кавеза наспрам врата (леву бочну страницу из правца руде). У затвореном положају поклопац је фиксиран за три бочне странице кавеза. Поклопац се може отворити (ротирати од унутрашње стране бочне странице до спољашње стране бочне странице на коју је везан) под углом од 355⁰ и у том положају може се фиксирати за бочну страницу кавеза (са спољне стране) за коју је причвршћен.</p>	
<p>Врата кавеза: двострана врата са склопом који омогућава безбедносно затварање (компатибилна са осталим елементима). Врата су постављена на десној страни контејнера (по ширини кавеза), посматрано из правца руде. Врата у затвореном положају су безбедносно фиксирана за оговарајуће елементе кавеза. Странице врата се отварају под углом од 270⁰ ка споља и у том положају могу се фиксирати за бочне странице за које су причвршћене, при чему се руда може несметано користити.</p>	
<p>Точкови су фиксирани за 4 угла конструкције кавеза. Два окретна точка - ролера обезбеђена сигурносном кочницом (са системом централног закључавања и централном осовином за повезивање истих). Кочница се активира притиском ногом на интегрисану полугу којом су повезана 2 окретна точка. Окретни точкови са кочницом су фиксирани за конструкцију кавеза на страни кавеза на којој је руда. Полуга за активирање кочнице је лако доступна, налази се на истој страни као и вучна руда и не излази превише из габарита Рол контејнера. Два фиксна точка су усмерена у правцу кретања контејнера (ка руди). Спољни пречник точкова је Ø160mm (дозвољена толеранција од -5mm до +5mm). Минимална носивост точкова је 200kg по точку.</p>	
Укупна висина точкова, везне конструкције и постоља је 245mm (дозвољена толеранција од -5mm до +5mm).	
<p>Начин затварања кавеза: поклопац и двострана врата кавеза се поставе у затворен положај и фиксирају са одговарајућим елементима. Безбедносно затварање кавеза се врши 1 (једном) сигурносном поштанском затворницом.</p>	
<p>Мануелно управљање Рол контејнером врши се помоћу управљачке дршке (ручице) минималног пречника Ø20mm и минималне дужине 500mm од бочне странице за коју је зглобно фиксирана (страница на којој је фиксирана и руда). Ручица је постављена на ергономској радној висини и може се, у затвореном положају, фиксирати у смеру ка</p>	

26

Захтеване карактеристике	Испуњеност
<p>поклопцу или постољу кавеза, тако да не утиче на оперативни рад Рол контејнера.</p>	
<p>Вучни воз: Рол контејнери се могу помоћу руда организовати у вучну формацију - контејнерски воз који се, такође рудом причвршћује за вучну механизацију (трактор са предњим управљањем и сл.). Минимална вучна сила мора одговарати вучној формацији од 5 максимално оптерећених Рол контејнера. Вучна формација може бити формирана и са Рол контејнерима који су већ у експлоатацији у Пошти Србије.</p> <p>Напомена: У циљу процене техничких услова за повезивање понуђених контејнера путем руде са постојећим контејнерима у експлоатацији, Понуђачи могу извршити увид у расположиве Рол контејнере на локацији: Савска 2, Београд, радним данима, у периоду од 10 до 12 часова, уз претходну најаву на телефон или мејл Функције поштанске мреже: 011/3718-103, e-mail: dirposmre@jp.ptt.rs</p>	
<p>Дужина вучне полуге (руде) је 530mm (дозвољена толеранција од -25mm до +25mm). Отвор на вучној полуци за формирање вучног воза је 25mm x35mm (дозвољена толеранција од -2mm до +2mm). Вучна полуга је компатибилна са вучним полугама Рол контејнера Поште Србије који су у експлоатацији (Прилог 3.). Вучна полуга (када је ван функције вучни воз) мора бити приљубљена за бочну страну системом опруге. Вучна полуга је постављена на левој бочној страни кавеза из правца врата.</p>	
<p>Са спољне стране бочне стране кавеза (на страни до вучне руде), на ергономској висини, постоји конструкцијски елемент - метални цеп дужине 120mm, дозвољене толеранције -0/+2mm и ширине 85mm, дозвољене толеранције -0/+2mm. Конструкцијски елемент – метални цеп се користи за обележавање рол контејнера односно постављање „називнице“ (Прилог 4). Конструкцијски елемент – метални цеп мора бити такав да обезбеди лако и једноставно постављање називнице, као и да приликом транспорта онемогући испадање називнице из конструкцијског елемента – цепа. Сви подаци на називници морају бити видљиви када је иста постављена у цеп.</p>	
<p>Завршна обрада елемената Рол контејнера (руб елемента) мора бити равна, глатка и безбедна.</p>	
<p>Материјали Рол контејнера: Носећа конструкција: челик; Кавез (странице и поклопац): челична мрежаста структура (максимална густина мрежне структуре је 45mm x45mm) или перфорирани лим (максимални пречник перфорација је Ø10 mm). Постоље кавеза: тврдо влагоотпорно дрво / тврда пластика (отпорност на клизање терета у Рол контејнеру); Точкови: челик са облогом од тврде гуме (отпорност на неравне терене и атмосферски утицај); Вучна полуга (руда): челик; Управљачка дршка (ручица): челик.</p>	

Handwritten signatures and initials in blue ink, including a large 'S' and 'D' and the number '26'.

Захтеване карактеристике	Испуњеност
Материјали поседују одговарајуће атесте у складу са прихваћеним стандардима <u>Института за стандардизацију Србије</u> , или одговарајућих институција.	
Произвођачки сертификат (оригинал и превод уколико је оригинал на страном језику) ¹ . У Сертификату су наведени стандарди који су у складу са прихваћеним стандардима <u>Института за стандардизацију Србије</u> , или одговарајућих институција.	
Година производње Рол контејнера је година закључења Уговора о купопродаји или година испоруке. Понуђени Рол контејнери су нови, некоришћени, ергономични и безбедни за рад.	
Овлашћени дистрибутер и овлашћени сервисер Рол контејнера у периоду трајања гарантног рока.	
Минимално трајање гарантног рока је две године.	

Изјављујем под пуном материјалном и кривичном одговорношћу да понуђена опрема испуњава све наведене техничке карактеристике.

М.П.

Понуђач:

Понуда мора да садржи:

- Тражена документа и изјаве;
- Елементе набавке у складу са захтеваним техничко - технолошким карактеристикама;
- Узорак Рол контејнера..

¹ Произвођачки сертификат је документ који издаје произвођач опреме, машине или средства, односно произвођач делова, склопова и елемената од којих су исте израђене, на свом меморандуму фирме са исписом свих одговарајућих техничких карактеристика (Нпр: начин израде, производни програм, тип и квалитет материјала, произвођач материјала, тип заваривања, боја, физичке димензије, тест притиска, оспег притисака, провера стабилности, кохезиона отпорност, хемијска отпорност, тест извлачења, тест истезања у тачки прекида, утицај на квалитет воде и др.) и наведеним одговарајућим стандардима Института за стандардизацију Србије (стандардима усклађеним са European Committee for Standardization, FEM - The European Materials Handling Federation, FEM - The European Materials Handling Federation, ISO - ISO Standards - ICS 53: Materials handling equipment) или одговарајућим стандардима надлежних институција. Произвођачки сертификат је оверен печатом произвођача и потписом одговорног лица произвођача и користи се као Изјава понуђача да понуђени елементи поседују све наведене сертификате у складу са позитивним прописима Републике Србије.

Handwritten signatures and initials in blue ink, including 'Bj' and '26'.

Партија 2: Рол контејнери са 3 странице

Понуђач је у обавези да табелу са техничким карактеристикама, која је део тендерске документације, попуни на следећи начин:

- Уколико понуђач својом понудом испуњава захтевану карактеристику уписује реч „да“;
- Уколико понуђач упише било који текст осим речи „да“ или ништа не упише, сматраће се да тражена карактеристика није испуњена.



Захтеване карактеристике	Испуњеност
Рол контејнер са 3 странице је мобилна манипулативна транспортна опрема, у облику транспортне посуде, која служи за формирање крупних манипулативних јединица терета у циљу рационализације манипулативних и складишних операција интерног транспорта (Прилог 5.). Рол контејнер са 3 странице чине следећи елементи: носећа конструкција, кавез (постоље, бочне странице и монтаж/демонтажна попречна шина), точкови, управљачка дршка (ручица) и вучна полука (руда), сигурносне траке (гуртне). Сви елементи Рол контејнера са 3 странице су међусобно компатибилни. Везе између елемената Рол контејнера са 3 странице су круте.	
Носивост Рол контејнера са 3 странице: минимално 550kg	
Спољна дубина кавеза: 1.050mm (дозвољена толеранција од -25mm до +25mm)	
Спољна ширина кавеза: 1.250mm (дозвољена толеранција од -25mm до +25mm)	
Спољна висина кавеза (укупна висина Рол контејнера од тла до највише спољне тачке): 1.550mm (дозвољена толеранција од -25mm до +25mm)	
Унутрашња дубина кавеза: 1.000mm (дозвољена толеранција од -25mm до +25mm)	
Унутрашња ширина кавеза: 1.200mm (дозвољена толеранција од -25mm до +25mm)	
Унутрашња висина кавеза: 1.350mm (дозвољена толеранција од -25mm до +25mm)	
Маса Рол контејнера са 3 странице: 75kg (дозвољена толеранција од -25kg до +25kg)	
Минимална запремина Рол контејнера са 3 странице је 1,52m ³	
Рол контејнери са 3 странице су у тонски једнакој боји. Доминантне боје: <ul style="list-style-type: none"> ▪ PANTONE 123 или ▪ PANTONE 294 или ▪ Растер црне 80% или ▪ Растер црне 50% или ▪ алтернативе истих тонова (Прилог 2.) 	
Брзина механизованог вучења Рол контејнера са 3 странице: минимално 5km/h	
Точкови су фиксирани за 4 угла конструкције кавеза. Два окретна точка - ролера обезбеђена сигурносном кочницом су фиксирани за конструкцију	

Handwritten signatures and initials at the bottom right of the page.

Захтеване карактеристике	Испуњеност
<p>кавеза уз страну кавеза на којој је руда. Окретни точкови са кочницом су фиксирани за конструкцију кавеза на страни кавеза на којој је руда. Два фиксна точка су усмерена у правцу кретања контејнера (ка руди). Спољни пречник точкава је $\varnothing 125\text{mm}$ (дозвољена толеранција од -20mm до $+20\text{mm}$). Минимална носивост точкава је 200kg по точку.</p>	
<p>Укупна висина точкава, везне конструкције и постоља је 210mm (дозвољена толеранција од -10mm до $+10\text{mm}$).</p>	
<p>Кавез је опремљен са 4 сигурносне траке - гуртне (минималне ширине 50mm, максималне истегљивости 3%) на слободној страни кавеза за обезбеђења позиције садржаја кавеза. Гуртне су фиксирани за једну бочну страну, а причвршћују се за наспрамну бочну страну, одговарајућим челичним кукама.</p>	
<p>Мануелно управљање Рол контејнером врши се помоћу управљачке ручице минималног пречника $\varnothing 20\text{mm}$ и минималне дужине 500mm од бочне стране за коју је зглобно фиксирана (страна на којој је фиксирана и руда). Ручица је постављена на ергономској радној висини и може се, у затвореном положају, фиксирати у смеру ка врху или постољу кавеза, тако да не утиче на оперативни рад Рол контејнера.</p>	
<p>Вучни воз: Рол контејнери се могу помоћу руда организовати у вучну формацију - контејнерски воз који се, такође рудом причвршћује за вучну механизацију (трактор са предњим управљањем и сл.). Минимална вучна сила мора одговарати вучној формацији од 5 максимално оптерећених Рол контејнера са 3 стране. Вучна формација може бити формирана и са Рол контејнерима који су већ у експлоатацији у Пошти Србије. Напомена: У циљу процене техничких услова за повезивање понуђених контејнера путем руде са постојећим контејнерима у експлоатацији, Понуђачи могу извршити увид у расположиве Рол контејнере на локацији: Савска 2, Београд, радним данима, у периоду од 10 до 12 часова, уз претходну најаву на телефон или мејл Функције поштанске мреже: 011/3718-103, e-mail: dirposmre@jrp.ptt.rs</p>	
<p>Дужина вучне полуге (руде) је 530mm (дозвољена толеранција од -25mm до $+25\text{mm}$). Отвор на вучној полуци за формирање вучног воза је $25\text{mm} \times 35\text{mm}$ (дозвољена толеранција од -2mm до $+2\text{mm}$). Вучна полуца је компатибилна са вучним полугама Рол контејнера Поште Србије који су у експлоатацији (Прилог 3.). Вучна полуца (када је ван функције вучни воз) мора бити приљубљена за бочну страну системом опруге. Вучна полуца је постављена на левој бочној страни кавеза из правца врата.</p>	
<p>Са спољне стране бочне стране кавеза (на страни до вучне руде), на ергономској висини, постоји конструкцијски елемент - метални цеп дужине 120mm, дозвољене толеранције $-0/+2\text{mm}$ и ширине 85mm, дозвољене толеранције $-0/+2\text{mm}$. Конструкцијски елемент – метални цеп се користи за обележавање рол контејнера односно постављање „називнице“ (Прилог 4). Конструкцијски елемент – метални цеп мора бити такав да обезбеди лако и једноставно постављање називнице, као и да приликом транспорта онемогући испадање називнице из конструкцијског елемента – цепа. Сви подаци на називници морају бити видљиви када је иста постављена у</p>	

Handwritten signatures and initials at the bottom right of the page, including a large 'G' and 'A' and some numbers like '26'.

Захтеване карактеристике	Испуњеност
цеп.	
Завршна обрада елемената Рол контејнера са 3 странице (руб елемента) мора бити равна, глатка и безбедна.	
Материјали Рол контејнера са 3 странице: Носећа конструкција: челик; Кавез (странице): челична мрежаста структура (максимална густина мрежне структуре је 40mm -50mm x 40 mm -50mm) или перфорирани лим (максимални пречник перфорација је Ø10 mm). Постоље кавеза: челик /дрво/тврда пластика; Точкови: челик са облогом од тврде пластике; Вучна полука (руда): челик; Управљачка дршка (ручица): челик Сигурносне траке (гуртне): полиестер / полиамид /полипропилен	
Материјали поседују одговарајуће атесте у складу са прихваћеним стандардима <u>Института за стандардизацију Србије</u> , или одговарајућих институција.	
Произвођачки сертификат (оригинал и превод уколико је оригинал на страном језику) ² . У Сертификату су наведени стандарди који су у складу са прихваћеним стандардима <u>Института за стандардизацију Србије</u> , или одговарајућих институција.	
Година производње Рол контејнера са 3 странице је година закључења Уговора о купопродаји или година испоруке. Понуђени Рол контејнери са 3 странице су нови, некоришћени, ергономични и безбедни за рад.	
Овлашћени дистрибутер и овлашћени сервисер Рол контејнера са 3 странице у периоду трајања гарантног рока.	
Минимално трајање гарантног рока је две године.	

Изјављујем под пуном материјалном и кривичном одговорношћу да понуђена опрема испуњава све наведене техничке карактеристике.

М.П.

Понуђач:

Понуда мора да садржи:

- Тражена документа и изјаве;
- Елементе набавке у складу са захтеваним техничко - технолошким карактеристикама;
- Узорак Рол контејнера са 3 странице.

² Произвођачки сертификат је документ који издаје произвођач опреме, машине или средства, односно произвођач делова, склопова и елемената од којих су исте израђене, на свом меморандуму фирме са исписом свих одговарајућих техничких карактеристика (Нпр: начин израде, производни програм, тип и квалитет материјала, произвођач материјала, тип заваривања, боја, физичке димензије, тест притиска, оспег притисака, провера стабилности, кохезиона отпорност, хемијска отпорност, тест извлачења, тест истезања у тачки прекида, утицај на квалитет воде и др.) и наведеним одговарајућим стандардима Института за стандардизацију Србије (стандардима усклађеним са European Committee for Standardization, FEM - The European Materials Handling Federation, FEM - The European Materials Handling Federation, ISO - ISO Standards - ICS 53: Materials handling equipment) или одговарајућим стандардима надлежних институција. Произвођачки сертификат је оверен печатом произвођача и потписом одговорног лица произвођача и користи се као Изјава понуђача да понуђени елементи поседују све наведене сертификате у складу са позитивним прописима Републике Србије.

Handwritten signatures and initials in blue ink at the bottom right corner of the page.



Прилог 1.

Технички цртеж Затворнице

Handwritten blue ink marks and signatures in the bottom right corner, including a large flourish and the number '26'.

ЗАТВОРНИЦА

Слика 1. Технички цртеж поштанске контејнерске затворнице

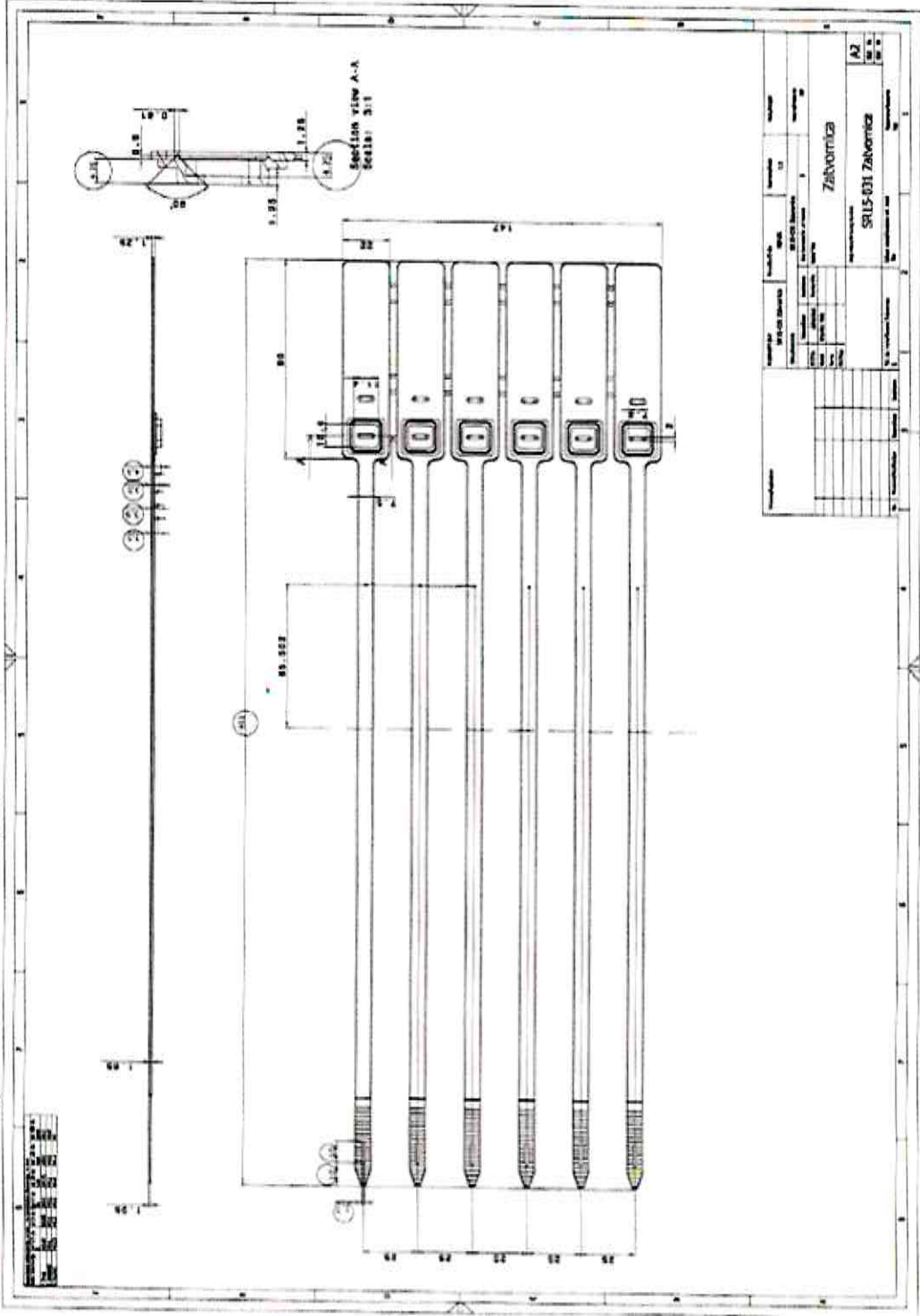

Handwritten signatures and initials in blue ink, including the number '26' and a checkmark.



Прилог 2.

Боје Рол контејнера

9
26
A

БОЈЕ

Рол контејнера



Слика 2. Извод из Књига графичких стандарда ЈП „Пошта Србије“ - Елементи визуелног идентитета

ЕЛЕМЕНТИ ВИЗУЕЛНОГ ИДЕНТИТЕТА
/заштитни знак – лого, боје и типографија/

Визуелни идентитет Предузећа чине три основна елемента: заштитни знак (лого), боје и типографија, онакви какви су дати у овој књизи.

Лого Предузећа чини јединство симбола – три стилизоване коверте и испис ПОШТА, и као такви не могу се раздвајати.

Лого је двобојан. Боје лоба су плава и жута. За типографију се користе *Times New Roman*, *Futura* и *Open Sans*.

Заштитни знак (лого)

Симбол Испис ПОШТА

Боје

Пантоне 294 (Pantone 294) Пантоне 123 (Pantone 123)

Типографија

Примарна типографија
Times New Roman

Остале типографије
Futura
Open Sans

KIC
4
Јавно предузеће „Пошта Србије“, Београд

Handwritten notes in blue ink, including the number '26' and some illegible scribbles.

Слика 3: Извод из Књига графичких стандарда ЈП „Пошта Србије“ Боје

БОЈЕ
(Pantone, CMYK, RGB, HEX, RAL)

Боје корпоративног визуелног идентитета Предузећа су плава и жута.

Ове боје су специфичне и морају бити тачки једнаке код свих примена.

Боје су наведене кроз различите колор-палете, како не би дошле до одступања у извођењу пога приликом припреме за штампу (штампа материјала и разне врсте брендираних) и примене код електронских медија (веб-апликације, ТВ графика и сл.)

Поред примарних боја плаве и жуте, користе се црна и бела. За плаву и црну боју користе се прецизно дефинисани валерски тонови дати у процентима.

Плава
PANTONE 294
CMYK 100, 60, 0, 20
RGB 0, 54, 150
HEX #005496
HSB 206, 100, 58
RAL 5000

Жута
PANTONE 123
CMYK 0, 30, 100, 0
RGB 253, 183, 19
HEX #FDB913
HSB 42, 92, 99
RAL 1006 (боја за поштенска кошта)

Бела (Pantone White)

Црна (Pantone Black)

Растр црне 80%

Растр црне 50%

Растр плаве 50%



8 Јавно предузеће „Пошта Србије“, Београд

Handwritten marks and signatures in the bottom right corner.



Прилог 3.

Рол контејнер Поште Србије у експлоатацији



Слика 4. Рол контејнер Поште Србије у експлоатацији



Handwritten blue ink marks, including a stylized signature and the date "26.11.2014".



Handwritten signature or initials in blue ink.



Слика 5: Димензије вучне полуге постојећег типа контејнера у Пошти Србије

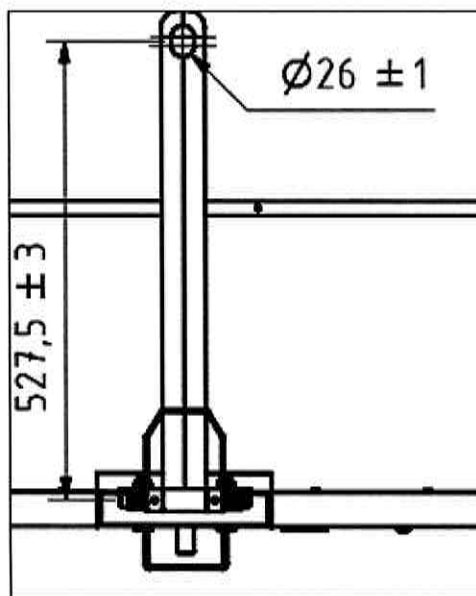

Димензије вучне руде

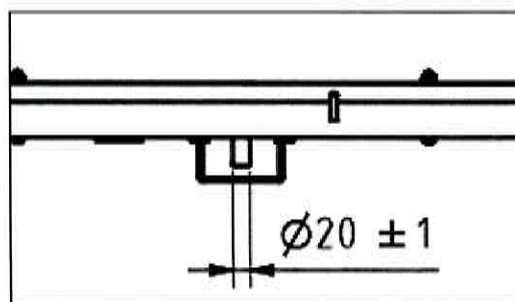

Димензије склопа за повезивање

Handwritten notes and signatures in the bottom right corner.



Прилог 4.

Слика Називнице

Handwritten marks and initials in the bottom right corner, including a large 'G', a 'U', and some illegible characters.

НАЗИВНИЦА



Слика 6. Димензије и изглед поштанске контејнерске називнице која се улаже у транспарентни конструкцијски елемент - џеп Рол контејнера

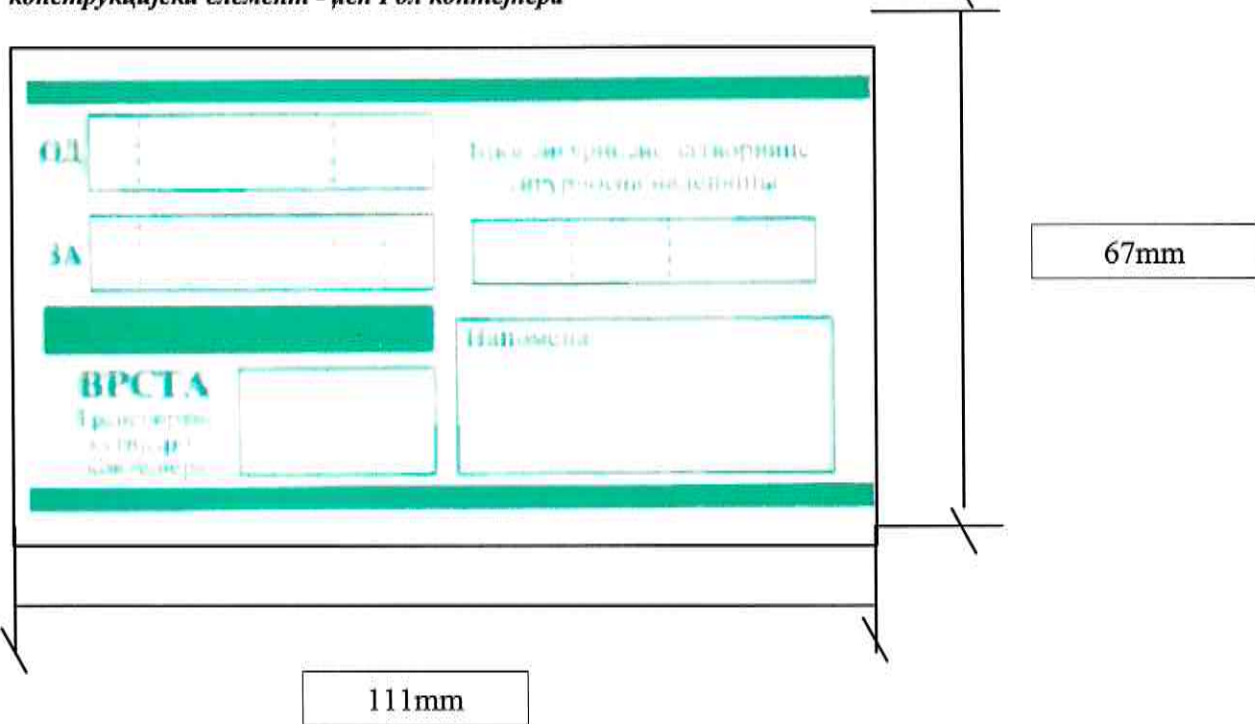

Handwritten signature and initials in blue ink.



Прилог 5.

Изглед и димензије

Мале транспортне кутије (МТК) и

Велике транспортне кутије (ВТК)

Handwritten blue ink marks in the bottom right corner, including a large 'S', a signature, and the numbers '26' and '15'.

Изглед и димензије Велике транспортне кутије (ВТК)



Спољне димензије ВТК (са поклопцем)

Дужина	552mm
Ширина	485mm
Висина	405mm
Тежина	2,9kg
Носивост	30kg

Слика 1. Димензије ВТК

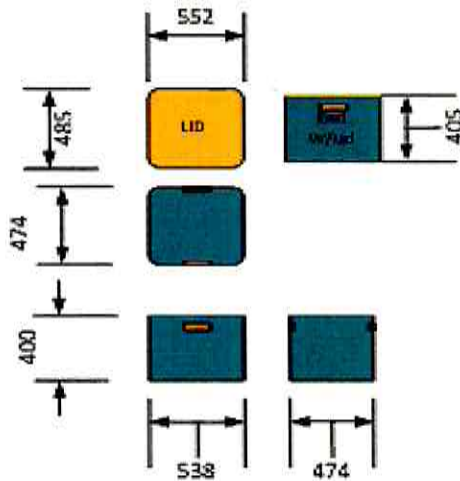

Слика 2: Пример ВТК



Handwritten marks and numbers: 26, 9, and a signature.

Изглед и димензије Мале транспортне кутије (МТК)



Спољне димензије МТК (са поклопцем)

Дужина	479mm
Ширина	274mm
Висина	215mm
Тежина	1,39kg
Носивост	10kg

Слика 3: Димензије МТК

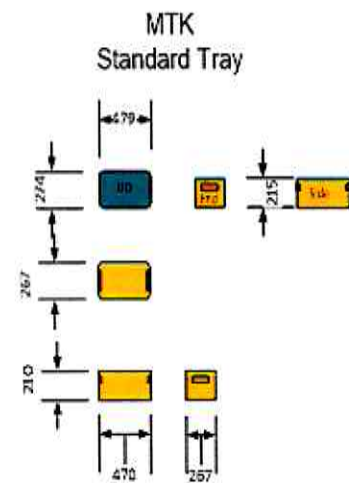

Слика 4: Пример МТК

Handwritten signatures and initials in the bottom right corner, including a large blue signature and the number '26'.

Слика 5: Укрупњавање МТК и ВТК у Рол контејнер

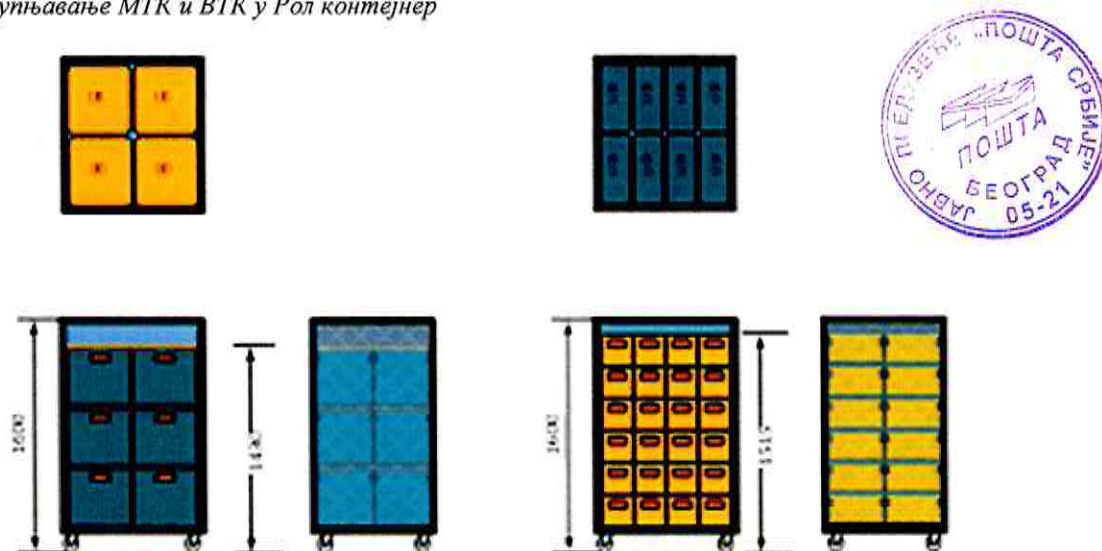

Максималан број МТК у Рол контејнеру је $8 \times 6 = 48$ МТК

Максималан број ВТК у Рол контејнеру је $4 \times 3 = 12$ ВТК

Handwritten marks and signatures in the bottom right corner, including a large '9' and some illegible scribbles.

4. УСЛОВИ ЗА УЧЕШЋЕ У ПОСТУПКУ ЈАВНЕ НАБАВКЕ ИЗ ЧЛАНА 75. И ЧЛАНА 76. ЗАКОНА И УПУТСТВО КАКО СЕ ДОКАЗУЈЕ ИСПУЊЕНОСТ УСЛОВА

Понуђач, да би учествовао у предметном поступку јавне набавке, мора да испуњава обавезне услове прописане чланом 75. Закона, као и додатне услове, сагласно члану 76. Закона, наведене овом конкурсном документацијом:



4.1 УСЛОВИ ЗА УЧЕШЋЕ У ПОСТУПКУ ЈАВНЕ НАБАВКЕ ИЗ ЧЛАНА 75. ЗАКОНА

1. да је регистрован код надлежног органа, односно уписан у одговарајући регистар.
2. да он и његов законски заступник нису осуђивани за неко од кривичних дела као члан организоване криминалне групе, да нису осуђивани за кривична дела против привреде, кривична дела против животне средине, кривично дело примања или давања мита, кривично дело преваре.
3. да је измирио доспеле порезе, доприносе и друге јавне дажбине у складу са прописима Републике Србије или стране државе када има седиште на њеној територији.
4. да су поштовали обавезе које произлазе из важећих прописа о заштити на раду, запошљавању и условима рада, заштити животне средине, као и да нема забрану обављања делатности која је на снази у време подношења понуде.

4.2 ДОДАТНИ УСЛОВИ ЗА УЧЕШЋЕ У ПОСТУПКУ ЈАВНЕ НАБАВКЕ ИЗ ЧЛАНА 76. ЗАКОНА

Потребно је да Понуђач приликом подношења понуде (за обе партије) достави:

1. Произвођачки сертификат;
2. документ који доказује да је Понуђач, уколико није Произвођач, овлашћени дистрибутер и сервисер понуђене опреме Произвођача. Понуђач, ако није овлашћени сервисер опреме, мора да достави уговор са овлашћеним сервисером;
3. Узорак Рол контејнера, у захтеваној или било којој другој боји, ради визуелне провере захтеваних техничко-експлоатационих карактеристика.
Напомена: Понуђачима који не буду били изабрани, достављени узорак ће бити враћен, на њихов захтев, по окончању поступка јавне набавке. Изабраном Понуђачу, на његов захтев, узорак ће бити враћени по реализацији Уговора;
4. Опис свих захтеваних техничко-експлоатационих карактеристика са фотографијом или цртежом понуђене робе у форми:
 - каталога (проспекта) или
 - документа овереног (печатом и потписом) од стране овлашћеног лица понуђача, уколико није достављен каталог или достављени каталог не садржи опис свих захтеваних техничко-експлоатационих карактеристика, фотографију или технички цртеж, како би се утврдило да добро које нуди има карактеристике које су еквивалентне захтеванима;

Handwritten signatures and initials in blue ink at the bottom right corner of the page.

Напомена: уколико је каталог (проспект) на страном језику, део каталога који се односи на захтеване техничке карактеристике треба да буде преведен на српски језик, а превод оверен од стране судског тумача;

5. доказ да понуђач располаже неопходним пословним капацитетом.

4.3 УПУТСТВО КАКО СЕ ДОКАЗУЈЕ ИСПУЊЕНОСТ УСЛОВА

4.3.1 Доказивање испуњености обавезних услова из члана 75. Закона и додатних услова из члана 76. Закона за ПРАВНА ЛИЦА КАО ПОНУЂАЧЕ,

Испуњеност обавезних услова, из члана 75. Закона, за учешће у поступку јавне набавке, ПРАВНО ЛИЦЕ као понуђач доказује достављањем следећих доказа:

1. Извода из регистра Агенције за привредне регистре, односно извода из регистра надлежног Привредног суда, као доказ да је понуђач регистрован код надлежног органа, односно уписан у одговарајући регистар.
2. Извода из казнене евиденције, односно уверења Основног суда на чијем подручју се налази седиште домаћег правног лица, односно седиште представништва или огранка страног правног лица, којим се потврђује да правно лице није осуђивано за кривична дела против привреде, кривична дела против животне средине, кривично дело примања или давања мита, кривично дело превар. Напомена: Уколико уверења Основног суда не обухвата податке из казнене евиденције за кривична дела која су у надлежности редовног кривичног одељења Вишег суда, потребно је, поред уверења Основног суда, доставити и УВЕРЕЊЕ ВИШЕГ СУДА на чијем подручју је седиште домаћег правног лица, односно седиште представништва или огранка страног правног лица, којом се потврђује да правно лице није осуђивано за кривична дела против привреде и кривично дело примања мита;

Извода из казнене евиденције Посебног одељења за организовани криминал Вишег суда у Београду, којим се потврђује да правно лице није осуђивано за неко од кривичних дела организованог криминала;

Извода из казнене евиденције, односно уверења надлежне полицијске управе МУП-а, којим се потврђује да законски заступник понуђача није осуђиван за кривична дела против привреде, кривична дела против животне средине, кривично дело примања или давања мита, кривично дело преваре и неко од кривичних дела као члан организоване криминалне групе (захтев се може поднети према месту рођења или према месту пребивалишта законског заступника).

Уколико понуђач има више законских заступника дужан је да достави доказ за сваког од њих.

Докази из ове тачке не могу бити старији од 2 (два) месеца пре отварања понуда.

3. Уверења Пореске управе Министарства финансија да је измирио доспеле порезе и доприносе и уверења надлежне локалне самоуправе да је измирио обавезе по основу изворних локалних јавних прихода.
Докази не могу бити старије од 2 (два) месеца пре отварања понуда.
4. Изјаве понуђача, односно сваког члана групе понуђача, односно подизвођача, из поддељка 4.4 Конкурсне документације - попуњену, оверену печатом и потписану од стране овлашћеног лица понуђача, односно члана групе понуђача, односно подизвођача.



Handwritten signatures and initials in the bottom right corner of the page.

Испуњеност додатних услова, из члана 76. Закона, за учешће у поступку јавне набавке, ПРАВНО ЛИЦЕ као понуђач доказује достављањем следећих доказа:



1. Произвођачки сертификат је документ који издаје произвођач опреме, машине или средства, односно произвођач делова, склопова и елемената од којих су састављене, на свом меморандуму фирме са исписом свих одговарајућих техничких карактеристика (Нпр: начин израде, производни програм, тип и квалитет материјала, произвођач материјала, тип заваривања, боја, физичке димензије, тест притиска, опсег притисака, провера стабилности, кохезиона отпорност, хемијска отпорност, тест извлачења, тест истезања у тачки прекида, утицај на квалитет воде и др.) и наведеним одговарајућим стандардима Института за стандардизацију Србије (стандардима усклађеним са European Committee for Standardization, FEM - The European Materials Handling Federation, FEM - The European Materials Handling Federation, ISO - ISO Standards - ICS 53: Materials handling equipment) или одговарајућим стандардима надлежних институција. Произвођачки сертификат је оверен печатом произвођача и потписом одговорног лица произвођача и користи се као Изјава понуђача да понуђени елементи поседују све наведене сертификате у складу са позитивним прописима Републике Србије.
2. документ који доказује да је Понуђач, уколико није Произвођач, овлашћени дистрибутер и сервисер понуђене опреме Произвођача. Понуђач, ако није овлашћени сервисер опреме, мора да достави уговор са овлашћеним сервисером.
3. Узорак Рол контејнера, у захтеваној или било којој другој боји, ради визуелне провере захтеваних техничко-експлоатационих карактеристика.
Напомена: Понуђачима који не буду били изабрани, достављени узорак ће бити враћен, на њихов захтев, по окончању поступка јавне набавке. Изабраном Понуђачу, на његов захтев, узорак ће бити враћени по реализацији Уговора
4. Опис свих захтеваних техничко експлоатационих карактеристика са фотографијом или цртежом понуђене робе у форми:
 - каталога (проспекта) или
 - документа овереног (печатом и потписом) од стране овлашћеног лица понуђача, уколико није достављен каталог или достављени каталог не садржи опис свих захтеваних техничко експлоатационих карактеристика, фотографију или технички цртеж, како би се утврдило да добро које нуди има карактеристике које су еквивалентне захтеванима;Напомена: уколико је каталог (проспект) на страном језику, део каталога који се односи на захтеване техничке карактеристике треба да буде преведен на српски језик, а превод оверен од стране судског тумача.
5. Као доказ да понуђач располаже неопходним пословним капацитетом, Понуђач доставља Списак крајњих корисника (Купца) за реализоване уговоре у вредности од минимално 15.000.000,00 динара, за период од претходне 3 (три) године од дана објављивања позива за подношење понуда, који мора бити оверен од стране овлашћеног лица Понуђача и Изјаву, издату под пуном материјалном и кривичном одговорношћу, одштампану на меморандуму крајњег корисника (Купца), која мора бити попуњена, оверена и потписана од стране овлашћеног лица крајњег корисника (Купца) испоручене опреме коме је Понуђач испоручио исту у уговореном року и квалитету, и за које није било рекламација за отклањање недостатака који су се испојили током експлоатације опреме у гарантном року.
Изјава крајњег корисника (Купца) се доставља за вредности реализованог уговора предметне испоруке опреме.

Handwritten signatures and initials at the bottom right of the page.

4.3.2 Доказивање испуњености обавезних услова из члана 75. Закона и додатних услова из члана 76. Закона за ПРЕДУЗЕТНИКЕ КАО ПОНУЂАЧЕ.

Испуњеност обавезних услова, из члана 75. Закона, за учешће у поступку јавне набавке, предузетник као понуђач доказује достављањем следећих доказа:



1. Извода из регистра Агенције за привредне регистре, односно извода из одговарајућег регистра, као доказ да је понуђач регистрован код надлежног органа, односно уписан у одговарајући регистар.
2. Извода из казнене евиденције, односно уверења надлежне полицијске управе МУП-а, којим се потврђује да није осуђиван за неко од кривичних дела као члан организоване криминалне групе, да није осуђиван за кривична дела против привреде, кривична дела против животне средине, кривично дело примања или давања мита, кривично дело преваре (захтев се може поднети према месту рођења или према месту пребивалишта).
Доказ не може бити старији од два месеца пре отварања понуда.
3. Уверења Пореске управе Министарства финансија да је измирио доспеле порезе и доприносе и уверења надлежне управе локалне самоуправе да је измирио обавезе по основу изворних локалних јавних прихода.
Докази не могу бити старије од 2 (два) месеца пре отварања понуда.
4. Изјаве понуђача, односно сваког члана групе понуђача, односно подизвођача, из подОдељка 4.4 Конкурсне документације - попуњену, оверену печатом и потписану од стране овлашћеног лица понуђача, односно члана групе понуђача, односно подизвођача.

Испуњеност додатних услова, из члана 76. Закона, за учешће у поступку јавне набавке, ПРЕДУЗЕТНИК као понуђач доказује достављањем следећих доказа:

1. Произвођачки сертификат је документ који издаје произвођач опреме, машине или средства, односно произвођач делова, склопова и елемената од којих су исте израђене, на свом меморандуму фирме са исписом свих одговарајућих техничких карактеристика (Нпр: начин израде, производни програм, тип и квалитет материјала, произвођач материјала, тип заваривања, боја, физичке димензије, тест притиска, оспег притисака, провера стабилности, кохезиона отпорност, хемијска отпорност, тест извлачења, тест истезања у тачки прекида, утицај на квалитет воде и др.) и наведеним одговарајућим стандардима Института за стандардизацију Србије (стандардима усклађеним са European Committee for Standardization, FEM - The European Materials Handling Federation, FEM - The European Materials Handling Federation, ISO - ISO Standards - ICS 53: Materials handling equipment) или одговарајућим стандардима надлежних институција. Произвођачки сертификат је оверен печатом произвођача и потписом одговорног лица произвођача и користи се као Изјава понуђача да понуђени елементи поседују све наведене сертификате у складу са позитивним прописима Републике Србије.
2. документ који доказује да је Понуђач, уколико није Произвођач, овлашћени дистрибутер и сервисер понуђене опреме Произвођача. Понуђач, ако није овлашћени сервисер опреме, мора да достави уговор са овлашћеним сервисером.
3. Узорак Рол контејнера, у захтеваној или било којој другој боји, ради визуелне провере захтеваних техничко-експлоатационих карактеристика.

Handwritten signatures and initials at the bottom right of the page.

Напомена: Понуђачима који не буду били изабрани, достављени узорак ће бити враћен, на њихов захтев, по окончању поступка јавне набавке. Изабраном Понуђачу, на његов захтев, узорак ће бити враћени по реализацији Уговора

4. Опис свих захтеваних техничко експлоатационих карактеристика са фотографијом или цртежом понуђене робе у форми:
- каталога (проспекта) или
 - документа овереног (печатом и потписом) од стране овлашћеног лица понуђача уколико није достављен каталог или достављени каталог не садржи опис свих захтеваних техничко експлоатационих карактеристика, фотографију или технички цртеж, како би се утврдило да добро које нуди има карактеристике које су еквивалентне захтеванима;

Напомена: уколико је каталог (проспект) на страном језику, део каталога који се односи на захтеване техничке карактеристике треба да буде преведен на српски језик, а превод оверен од стране судског тумача.

5. Као доказ да понуђач располаже неопходним пословним капацитетом, Понуђач доставља Списак крајњих корисника (Купаца) за реализоване уговоре у вредности од минимално 15.000.000,00 динара, за период од претходне 3 (три) године од дана објављивања позива за подношење понуда, који мора бити оверен од стране овлашћеног лица Понуђача и Изјаву, издату под пуном материјалном и кривичном одговорношћу, одштампану на меморандуму крајњег корисника (Купца), која мора бити попуњена, оверена и потписана од стране овлашћеног лица крајњег корисника (Купца) испоручене опреме коме је Понуђач испоручио исту у уговореном року и квалитету, и за које није било рекламација за отклањање недостатака који су се испојили током експлоатације опреме у гарантном року.

Изјава крајњег корисника (Купца) се доставља за вредности реализованог уговора предметне испоруке опреме.

4.3.3 Доказивање испуњености обавезних услова из члана 75. Закона и додатних услова из члана 76. Закона за ФИЗИЧКА ЛИЦА КАО ПОНУЂАЧЕ.

Испуњеност обавезних услова, из члана 75. Закона, за учешће у поступку јавне набавке, ФИЗИЧКО ЛИЦЕ као понуђач доказује достављањем следећих доказа:

1. Извода из казнене евиденције, односно уверења надлежне полицијске управе МУП-а, којим се потврђује да није осуђиван за неко од кривичних дела као члан организоване криминалне групе, да није осуђиван за кривична дела против привреде, кривична дела против животне средине, кривично дело примања или давања мита, кривично дело преваре (захтев се може поднети према месту рођења или према месту пребивалишта).
Доказ не може бити старији од два месеца пре отварања понуда.
2. Уверења Пореске управе Министарства финансија да је измирио доспеле порезе и доприносе и уверења надлежне управе локалне самоуправе да је измирио обавезе по основу изворних локалних јавних прихода.
Докази не могу бити старије од 2 (два) месеца пре отварања понуда.
3. Изјаве понуђача, односно сваког члана групе понуђача, односно подизвођача, из пододелка 4.4 Конкурсне документације - попуњену, оверену печатом и потписану од стране овлашћеног лица понуђача, односно члана групе понуђача, односно подизвођача.

Испуњеност додатних услова, из члана 76. Закона, за учешће у поступку јавне набавке, ФИЗИЧКО ЛИЦЕ као понуђач, доказује достављањем следећих доказа:

1. Произвођачки сертификат је документ који издаје произвођач опреме, машине или средства, односно произвођач делова, склопова и елемената од којих су исте израђене, на свом меморандуму фирме са исписом свих одговарајућих техничких карактеристика (Нпр: начин израде, производни програм, тип и квалитет материјала, произвођач материјала, тип заваривања, боја, физичке димензије, тест притиска, опсег притисака, провера стабилности, кохезиона отпорност, хемијска отпорност, тест извлачења, тест истезања у тачки прекида, утицај на квалитет воде и др.) и наведеним одговарајућим стандардима Института за стандардизацију Србије (стандардима усклађеним са European Committee for Standardization, FEM - The European Materials Handling Federation, FEM - The European Materials Handling Federation, ISO - ISO Standards - ICS 53: Materials handling equipment) или одговарајућим стандардима надлежних институција. Произвођачки сертификат је оверен печатом произвођача и потписом одговорног лица произвођача и користи се као Изјава понуђача да понуђени елементи поседују све наведене сертификате у складу са позитивним прописима Републике Србије.
2. документ који доказује да је Понуђач, уколико није Произвођач, овлашћени дистрибутер и сервисер понуђене опреме Произвођача. Понуђач, ако није овлашћени сервисер опреме, мора да достави уговор са овлашћеним сервисером.
3. Узорак Рол контејнера, у захтеваној или било којој другој боји, ради визуелне провере захтеваних техничко-експлоатационих карактеристика.
Напомена: Понуђачима који не буду били изабрани, достављени узорак ће бити враћен, на њихов захтев, по окончању поступка јавне набавке. Изабраном Понуђачу, на његов захтев, узорак ће бити враћени по реализацији Уговора
4. Опис свих захтеваних техничко експлоатационих карактеристика са фотографијом или цртежом понуђене робе у форми:
 - каталога (проспекта) или
 - документа овереног (печатом и потписом) од стране овлашћеног лица понуђача, уколико није достављен каталог или достављени каталог не садржи опис свих захтеваних техничко експлоатационих карактеристика, фотографију или технички цртеж, како би се утврдило да добро које нуди има карактеристике које су еквивалентне захтеванима;Напомена: уколико је каталог (проспект) на страном језику, део каталога који се односи на захтеване техничке карактеристике треба да буде преведен на српски језик, а превод оверен од стране судског тумача.
5. Као доказ да понуђач располаже неопходним пословним капацитетом, Понуђач доставља Списак крајњих корисника (Купца) за реализоване уговоре у вредности од минимално 15.000.000,00 динара, за период од претходне 3 (три) године од дана објављивања позива за подношење понуда, који мора бити оверен од стране овлашћеног лица Понуђача и Изјаву, издату под пуном материјалном и кривичном одговорношћу, одштампану на меморандуму крајњег корисника (Купца), која мора бити попуњена, оверена и потписана од стране овлашћеног лица крајњег корисника (Купца) испоручене опреме коме је Понуђач испоручио исту у уговореном року и квалитету, и за које није било рекламација за отклањање недостатака који су се испојили током експлоатације опреме у гарантном року.
Изјава крајњег корисника (Купца) се доставља за вредности реализованог уговора предметне испоруке опреме.

4.3.4 Понуђач је дужан да за подизвођаче достави доказе о испуњености обавезних услова из члана 75. став 1. тачка 1) до 4) Закона и Изјаву из одељка 4.4 Конкурсне документације, односно понуђач је дужан да за подизвођаче достави:

26
15

- **за правна лица**, достави доказе из одељка 4.3. тачка 4.3.1, став 1. подтачка од 1. до 4, ове конкурсне документације,
- **за предузетнике**, достави доказе из одељка 4.3. тачка 4.3.2, став 1, подтачка од 1. до 4. ове конкурсне документације,
- **за физичка лица**, достави доказе из одељка 4.3. тачка 4.3.3, став 1, подтачка од 1. до 3. ове конкурсне документације.

4.3.5 Сваки понуђач из групе понуђача мора да испуни обавезне услове из члана 75. став 1. тач. 1) до 4), и став 2. Закона, што доказује достављањем:

- **за правна лица**, достави доказе из одељка 4.3. тачка 4.3.1, став 1. подтачка од 1. до 4, ове конкурсне документације,
- **за предузетнике**, достави доказе из одељка 4.3. тачка 4.3.2, став 1, подтачка од 1. до 4. ове конкурсне документације,
- **за физичка лица**, достави доказе из одељка 4.3. тачка 4.3.3, став 1, подтачка од 1. до 3. ове конкурсне документације.

Додатне услове за учешће у поступку јавне набавке из члана 76. Закона, из одељка 4.2. ове конкурсне документације, понуђачи из групе понуђача, испуњавају заједно, односно довољно је да један понуђач из групе испуњава додатне услове.

4.3.6 Уколико је доказ о испуњености услова електронски документ, понуђач доставља копију електронског документа у писаном облику, у складу са законом којим се уређује електронски документ.

4.3.7 Докази о испуњености услова могу се достављати у невереним копијама, а Наручилац може пре доношења одлуке о додели уговора, захтевати од понуђача, чија је понуда на основу извештаја комисије за јавну набавку оцењена као најповољнија, да достави на увид оргинал или оверену копију свих или појединих доказа.

Ако понуђач у остављеном, примереном року који не може бити краћи од 5 дана, не достави на увид оргинал или оверену копију тражених доказа, Наручилац ће његову понуду одбити као неприхватљиву.

4.3.8 Свако лице уписано у јавни регистар понуђача – предузетника и правних лица, није дужно да приликом подношења понуде, доказује испуњеност обавезних услова, тј. услова из одељка 4.1, тачке од 1. до 3. ове конкурсне документације.

4.3.9 Понуђач није дужан да доставља доказе који су јавно доступни на интернет страници Агенције за привредне регистре и то Извод из регистра Агенције за привредне регистре и податке који се налазе на интернет страници Народне банке Србије - као доказ о броју дана ликвидности понуђача.

4.3.10 Ако понуђач има седиште у другој држави, Наручилац може да провери да ли су документи којима понуђач доказује испуњеност тражених услова издати од стране надлежних органа те државе, у складу са чланом 79. став 8. Закона.

Ако се у држави у којој понуђач има седиште не издају докази из члана 77. Закона, понуђач може, уместо доказа, приложити своју писану изјаву, дату под кривичном и материјалном одговорношћу оверену пред судским или управним органом, јавним бележником или другим надлежним органом те државе, сходно члану 79. став 10. Закона.



Handwritten signatures and initials at the bottom right of the page.

4.4 ИЗЈАВА ПОНУЂАЧА



Под пуном материјалном и кривичном одговорношћу, изјављујем да је понуђач / члан
групе понуђача / подизвођач

(назив и седиште понуђача, односно члана групе понуђача, односно подизвођача)

поштовао обавезе које произлазе из важећих прописа о заштити на раду, запошљавању и
условима рада, заштити животне средине, као и да нема забрану обављања делатности која је
на снази у време подношења понуде, број ЈН: 192/2020

Место и датум

М.П.

(потпис овлашћеног лица)

Напомена: Изјаву копирати у потребном броју примерака.

Handwritten signatures and initials in blue ink at the bottom right corner of the page.

**4.5 СПИСАК КУПАЦА/НАРУЧИОЦА У ПРЕТХОДНЕ 3 (ТРИ) ГОДИНЕ ДО ДАНА
ОБЈАВЉИВАЊА ПОЗИВА ЗА ПОДНОШЕЊЕ ПОНУДЕ КОЈА ЈЕ ПРЕДМЕТ
НАБАВКЕ**



Р. бр.	Подаци о Купцу / Наручиоцу	Датум испоруке	Вредност уговора
1.			
2.			
3.			
4.			
5.			
6.			
7.			

М.П.

(потпис овлашћеног лица понуђача)

Handwritten signatures and numbers: "Am H" and "26 25" with a vertical "2" on the right margin.

4.5.1 СТРУЧНА РЕФЕРЕНЦА

НАЗИВ КУПЦА _____
СЕДИШТЕ _____
УЛИЦА И БРОЈ _____
ТЕЛЕФОН _____
МАТИЧНИ БРОЈ _____
ПИБ _____



У складу са чланом 77. став 2. тачка 2. подтачка 1) Закона ("Службени гласник РС", бр. 124/2012, 14/2015 и 68/2015), издаје

ПОТВРДУ

Којом потврђује да је Понуђач

(Назив и седиште понуђача)

За претходне 3 (три) године до дана објављивања позива за подношење понуда односно од _____ године до _____ године, наведеном купцу извршио испоруку предметне опреме, у уговореном року и квалитету, у вредности _____ динара без ПДВ-а, и за које није било рекламација за откалњање недостатака који су се испољили током експлоатације опреме у гарантом року.

Потврда се издаје ради учешћа у поступку јавне набавке рол контејнера, обликоване по партијама бр ЈН: 192/2020, за потребе ЈП "Пошта Србије", Београд и у друге сврхе се не може користити.

Да су подаци тачни својим печатом и потписом потврђује,

У _____

Дана _____

М.П.

(потпис овлашћеног лица)

Напомена: Ископирати (по потреби) у потребном броју примерака

Handwritten signatures and initials in blue ink at the bottom right corner of the page.

5. УПУТСТВО ПОНУЂАЧИМА КАКО ДА САЧИНЕ ПОНУДУ

Сагласно члану 61. став 4. тачка 1. Закона, према упутству Наручиоца, понуђач треба да сачини понуду.

5.1 Понуде се припремају и подnose у складу са позивом Наручиоца и овом конкурсном документацијом. Понуђач подноси понуду, непосредно или путем поште, у затвореној коверти или кутији, овереној печатом, на адресу Наручиоца: ЈП "Пошта Србије", Београд, Таковска 2, 11120 Београд, ПАК 135403, писарница (у даљем тексту: адреса Наручиоца), у року од 30 (тридесет) дана од дана објављивања позива за подношење понуда на Порталу јавних набавки, односно до ПОНЕДЕЛКА, 24. 09. 2020. године, најкасније до 09. 00 часова, са назнаком: „ПОНУДА ЗА ЈАВНУ НАБАВКУ РОЛ КОНТЕЈНЕРА, ОБЛИКОВАНУ ПО ПАРТИЈАМА, број ЈН: 192/2020 – НЕ ОТВАРАТИ ПРЕ СЕДНИЦЕ ЗА ЈАВНО ОТВАРАЊЕ ПОНУДА“. На полеђини коверте, односно кутије мора бити назначен назив и адреса понуђача. Понуда мора бити затворена на начин да се приликом отварања може са сигурношћу утврдити да се први пут отвара. Благовременим се сматрају понуде које су примљене од стране Наручиоца у року одређеном у позиву за подношење понуда.

Понуђачи који достављају понуду дужни су да до истека рока за подношење понуда доставе по 1 (један) узорак рол контејнера за обе партије у захтеваној или било којој другој боји, ради визуелне провере захтеваних техничко-експлоатационих карактеристика, са назнаком: „УЗОРАК ЗА ЈАВНУ НАБАВКУ РОЛ КОНТЕЈНЕРА“, број ЈН: 192/2020, на адресу Наручиоца, ЈП "Пошта Србије", Београд, Таковска 2, 11120 Београд, ПАК 135403, писарница. На достављеном узорку мора бити назначен назив узорка, број и назив јавне набавке, назив партије, као и назив и адреса Понуђача.

Понуђачима који не буду били изабрани, достављени узорак ће бити враћен, на њихов захтев, по окончању поступка јавне набавке. Изабраном Понуђачу, на његов захтев, узорак ће бити враћен по реализацији Уговора.

Понуда понуђача који не достави захтевани узорак, сматраће се неприхватљивом.

Уколико понуђач достави више од једног узорка, без назнаке измене/допуне понуде, наручилац ће сматрати да је понуђач поднео понуду са варијантама која ће као таква бити одбијена као неприхватљива.

Понуђач може да поднесе само једну понуду.

Понуђач који је самостално поднео понуду не може истовремено да учествује у заједничкој понуди или као подизвођач, нити исто лице може учествовати у више заједничких понуда.

У року за подношење понуда понуђач може да измени, допуни или опозове своју понуду. Понуђач подноси измену, допуну или опозив понуде, на начин који је одређен за подношење понуде, на адресу Наручиоца, са назнаком „ИЗМЕНА/ ДОПУНА/ ОПОЗИВ ПОНУДЕ ЗА ЈАВНУ НАБАВКУ РОЛ КОНТЕЈНЕРА, ОБЛИКОВАНУ ПО ПАРТИЈАМА, број ЈН: 192/2020 – НЕ ОТВАРАТИ ПРЕ СЕДНИЦЕ ЗА ЈАВНО ОТВАРАЊЕ ПОНУДА“.

5.2 Понуде ће бити отворене јавно, у ПОНЕДЕЛКА, 24. 09. 2020. године, у 10. 00 часова, на адреси: Београд ТАКОВСКА број 2, канцеларија бр. 11. Представници понуђача који ће присуствовати јавном отварању понуда, изузев директора Предузећа, морају да приложе писано овлашћење издато од стране директора предузећа за учешће у поступку отварања понуда, са јасномознаком да се овлашћење односи на предметну набавку.

У поступку отварања понуда, активно могу учествовати само овлашћени представници понуђача.

Срп А
26
05

Уколико је представник понуђача, односно заинтересовано лице које ће присуствовати јавном отварању понуда, страни држављанин, у обавези је да поднесе писани захтев за улазак у службене просторије које се налазе на адреси Наручиоца а у којима ће понуде бити јавно отворене, са назначеним даном и часом када ће присуствовати јавном отварању понуда.

Захтев из претходног става подноси се на адресу Наручиоца: Јавно предузеће "Пошта Србије", Београд, Функција економских послова и набавки, Сектор за набавке и магацинско пословање, Писарница, Таковска 2, 11120 Београд, ПАК 135403, најкасније 15 дана пре истека рока за подношење понуда. Захтев обавезно мора да садржи: име и презиме лица (представника понуђача, односно заинтересованог лица) - страног држављанина, број пасоша, назив стране државе чији је држављанин представник понуђача, односно заинтересовано лице, пун назив понуђача кога заступа, са јасно назначеном јавном набавком (број и назив) на коју се захтев за улазак односи.

Рокови у поступку јавне набавке биће рачунати према датуму објављивања Позива на Порталу јавних набавки. Рачунање рока се врши тако што се као први дан рока узима први наредни дан од дана објављивања позива на Порталу јавних набавки.

Уколико последњи дан рока пада у нерадни дан (субота, недеља, државни или верски празник који је одређен за нерадни дан Законом о државним и верским празницима Републике Србије), рок истиче првог наредног радног дана.

5.3 Форма и језик понуде. Понуда мора бити у писаном облику, на српском језику, оригинал, на преузетим обрасцима из конкурсне документације, јасна и недвосмислена. Понуђач гарантује да је понуда коју подноси дата на основу конкурсне документације коју је преузео са Портала јавних набавки, односно интернет странице Наручиоца са оним садржајем који је на наведеним интернет страницама објављен, непромењеног садржаја, о чему потписује Изјаву (одељак 6. конкурсне документације).

Пожељно је да свака страна понуде буде нумерисана од стране понуђача при врху стране, и то на следећи начин: број стране / укупан број страна.

Пожељно је да свака страна понуде буде оверена печатом понуђача у доњем левом углу (осим оних образаца који су већ оверени печатом и потписани од стране овлашћеног лица понуђача).

Уколико понуда садржи документ на страном језику, обавезно је уз документ доставити и превод на српски језик оверен од стране судског тумача. У случају спора, релевантна је верзија понуде на српском језику.

У случају да понуђач приликом попуњавања понуде треба да исправи неки свој погрешно уписани податак, потребно је да исправку овери печатом.

5.4 Садржај понуде.

Понуда мора да садржи следеће елементе:

1. Образац понуде (за сваку партију посебно) – попуњен, потписан од стране овлашћеног лица Понуђача и печатом оверен (одељак 7. Конкурсне документације).
2. Образац техничких карактеристика (Одељак 3. Конкурсне документације) (за сваку партију посебно) – попуњен, потписан од стране овлашћеног лица понуђача и печатом оверен
3. Доказе о испуњености обавезних услова из члана 75. Закона и доказе о испуњености додатних услова у складу са чланом 76. Закона, наведених у одељку 4. Конкурсне документације - Услови и упутство како се доказује испуњеност услова;
4. Списак Купаца/Наручиоца у претходне 3 (три) године до дана објављивања позива за подношење понуде која је предмет набавке из пододељка 4.5 ове конкурсне документације - попуњен, оверен и потписан од стране овлашћеног лица Купца / Наручиоца и Потврду/Потврде, које морају бити попуњен, оверене печатом и

потписане од стране купца (из Списка купаца /наручиоца), као доказ да је понуђач у периоду од претходне 3 (три) године до дана објављивања позива за подношење понуда, извршио продају рол контејнера, у вредности која минимално износи 15.000.000,00 динара без ПДВ-а. (одељак 4.5.1 Конкурсне документације)

5. Модел уговора из одељка 8. Конкурсне документације (за сваку партију посебно) - попуњен, потписан од стране овлашћеног лица Понуђача и печатом оверен, чиме понуђач потврђује да прихвата услове из Модела уговора;
6. Образац структуре понуђене цене - попуњен у складу са упутством из одељка 9. Конкурсне документације - оверен печатом и потписан од стране овлашћеног лица Понуђача;
7. Изјаву понуђача из одељка 4.4 Конкурсне документације - попуњену, оверену печатом и потписану од стране овлашћеног лица Понуђача;
8. Изјаву о независној понуди, из одељка 11. Конкурсне документације - попуњену, оверену печатом и потписану од стране овлашћеног лица Понуђача;
9. Изјаву о непромењеном садржају конкурсне документације из одељка 6. Конкурсне документације - оверену печатом и потписану од стране овлашћеног лица Понуђача;
10. Средство финансијског обезбеђења за озбиљност понуде: бланко сопствена меница, која мора бити евидентирана у Регистру меница и овлашћења Народне банке Србије (оверена печатом и потписана од стране овлашћеног лица), менично овлашћење - писмо (попуњено, оверено печатом и потписано од стране овлашћеног лица), копија картона депонованих потписа (издат од пословне банке коју понуђач наводи у меничном овлашћењу – писму) или неопозива банкарска гаранција (одељак 5, пододељак 5.14 конкурсне документације).

НАПОМЕНА: Понуђачи који достављају понуду за обе партије, могу да доставе 1 (једну) бланко сопствену меницу за обе партије за које подносе понуду, или по 1 (једну) бланко сопствену меницу за сваку партију посебно, за коју достављају понуду.

5.5 Понуде са варијантама нису дозвољене.

5.6 Образац понуде Понуђач мора да попуни тако да садржи: опште податке о понуђачу, опште податке о подизвођачу (уколико понуђач извршење дела набавке поверава подизвођачу), податке о томе да ли се понуда подноси самостално или као заједничка понуда или као понуда са подизвођачем, као и све друге захтеване податке, које је Наручилац навео у обрасцу понуде (одељак 7. Конкурсне документације).

Уколико понуду подноси група понуђача, понуђач је у обавези да копира страну Обрасца понуде са општим подацима о понуђачу, коју је неопходно да попуни за сваког члана групе појединачно. Уколико понуђач извршење дела набавке поверава већем броју подизвођача, потребно је да копира страну Обрасца понуде са општим подацима о подизвођачу, коју је неопходно да попуни за сваког подизвођача појединачно.

5.7 Образац структуре понуђене цене мора бити попуњен у складу са Упутством за попуњавање Обрасца структуре понуђене цена (одељак 9. Конкурсне документације).

5.8 Понуђач може у оквиру понуде, да достави **Образац трошкова припреме понуда** (одељак 10. Конкурсне документације) у коме ће исказати укупан износ и структуру трошкова припремања понуде. Уколико понуђач доставља Образац трошкова припреме понуда, исти мора бити попуњен, оверен печатом и потписан од стране овлашћеног лица.

5.9 Изјавом о независној понуди из одељка 11. Конкурсне документације, понуђач под пуном материјалном и кривичном одговорношћу потврђује да је понуду поднео независно без договора са другим понуђачима или заинтересованим лицима. Изјава о независној понуди мора бити попуњена, оверена печатом и потписана од стране овлашћеног лица.

Handwritten marks and signatures in the bottom right corner, including a large blue signature and the number '26'.

5.10 Предмет јавне набавке обликован је по партијама. Понуђач може да поднесе понуду за једну, или обе партије. Понуда, за све партије за које се подноси, мора бити достављена у једној коверти или кутији. Понуда мора да обухвати најмање једну целокупну партију. У случају да понуђач да понуду за једну или више партија, она мора бити поднета тако да се може оцењивати за сваку партију засебно.

Уколико понуђач подноси понуду за више партија, доказе о испуњености услова, који су исти за партије за које се подноси понуда, није у обавези да доставља посебно за сваку партију.

Свака партија биће предмет посебног уговора. Партије су недељиве, тако да понуђач мора понудити целокупну тражену количину. Парцијалне понуде за делимичне количине, биће искључене из разматрања и одбијене као неприхватљиве.

5.11 Попуст који нуди понуђач. Уговори ће бити додељивани по појединачним партијама. Уколико понуђач подноси понуду за једну или обе партије и уколико буде најповољнији у једној партији, може дати попуст за другу партију у којима није најповољнији, чиме се може остварити могућност да са урачунатим попустом буде најповољнији у свим партијама. Попуст мора бити јасно назначен за сваку појединачну партију и коначан износ са урачунатим попустом мора бити наведен, тако да може бити прочитан на јавном отварању понуда. Попуст који понуђач нуди за одређену партију и услови под којима даје попуст, уписују се у предвиђеном простору, у Обрасцу понуде за ту партију. У случају неслагања попушта датог у процентном и номиналном износу, признаваће се процентуални износ попушта.

5.12 Рок важења понуде је 90 (деведесет) дана од дана јавног отварања понуда.

У случају истека рока важења понуде, Наручилац је дужан да у писаном облику затражи од понуђача продужење рока важења понуде.

Понуђач који прихвати захтев за продужење рока важења понуде не може мењати понуду.

Цена може бити изражена у динарима или у еврима, без ПДВ-а. Уколико је понуђена цена у еврима, Наручилац ће прерачун у динаре вршити према средњем девизном курсу НБС на дан када је започето отварања понуда.

Цене морају бити дате на паритету FCO магацин Наручиоца у Београду, укључујући испоруку, царину и све друге зависне и пратеће трошкове, без ПДВ-а

Ако понуђена цена укључује увозну царину и друге дажбине, понуђач је дужан да тај део одвјено исказе у динарима.

Уколико је понуђач нерезидент, понуда мора бити достављена у еврима и уговор о купопродаји ће бити закључен у еврима.

Цена је фиксна и не може се мењати.

Уговор ће бити реализован у складу са Програмом пословања Јавног предузећа „Пошта Србије“, Београд до висине обезбеђених финансијских средстава, а преостали део биће реализован уколико средства буду предвиђена Програмима пословања ЈП „Пошта Србије“, Београд за наредне године, до висине обезбеђених финансијских средстава, а највише до укупне уговорене вредности.

Наручилац неће одговарати за евентуалну штету понуђачу уколико из објективних разлога престане потреба за предметном робом.

5.14 Средства финансијског обезбеђења

Средство финансијског обезбеђења за озбиљност понуде (важи за све партије)



Handwritten blue ink marks and signatures in the bottom right corner of the page, including a large stylized signature and some initials.

Понуђач је обавезан да уз понуду достави **бланко сопствену меницу или неопозиву безусловну, на први позив наплативу банкарску гаранцију**, као гаранцију за озбиљност понуде.

Понуђач је обавезан да уз понуду достави **бланко сопствену меницу, која мора да буде евидентирана у Регистру меница и овлашћења Народне банке Србије**, оверена печатом и потписана од стране овлашћеног лица. Уз меницу мора бити достављено уредно попуњено и оверено **менично овлашћење – писмо**, на име озбиљности понуде и са назначеним износом од минимум 5% од укупне вредности понуде без ПДВ-а.

Уз меницу мора бити достављена и **копија картона депонованих потписа**, који је издат од стране пословне банке коју понуђач наводи у меничном овлашћењу – писму. У случају промене овлашћеног лица, менично овлашћење – писмо остаје на снази. Потпис овлашћеног лица на меници и меничном овлашћењу – писму мора бити идентичан са потписом или потписима са картона депонованих потписа.

У случају да је Понуђач физичко лице, исти је обавезан да уз понуду достави **бланко сопствену меницу која мора бити тачно попуњена и потписана**. Уз меницу, физичко лице доставља потписану Изјаву у којој, под пуном материјалном и кривичном одговорношћу, наводи имовину којом гарантује за издату меницу. Имовина мора бити детаљно описана, а за земљиште и непокретности мора бити наведена тачна локација на којој се налазе.

Понуђач може уз понуду, као гаранцију за озбиљност понуде, да достави **неопозиву, безусловну, на први позив наплативу банкарску гаранцију** на износ од минимум 5% од укупне вредности понуде без ПДВ-а.

Понуђач је дужан да достави једно од наведених средстава финансијског обезбеђења за озбиљност понуде.

Рок важења средства финансијског обезбеђења је 120 (стотинудвадесет) дана од дана јавног отварања понуда.

Ако се у току поступка доделе уговора промене рокови за одабир понуђача мора се продужити важење средства финансијског обезбеђења, најкасније 5 (пет) дана пре истека важећег. Понуђач са којим ће бити закључен уговор дужан је да продужи гаранцију за озбиљност понуде све док не буде замењена гаранцијом за добро извршење посла.

Наручилац задржава право да уновчи достављено средство финансијског обезбеђења за озбиљност понуде, у случају да понуђач након јавног отварања понуда одустане од своје понуде, не испуни све своје обавезе у поступку набавке, одбије да закључи уговор о предметној јавној набавци под условима датим у понуди, не поднесе сопствену меницу са клаузулом "без протеста" и без ознаке доспелости за добро извршење посла у складу са захтевима из конкурсне документације.

Понуђачима који не буду били изабрани, на њихов писани захтев, средство финансијског обезбеђења биће враћено одмах по закључењу уговора са изабраним Понуђачем.

ЗА ПАРТИЈЕ 1 и 2:

Средство финансијског обезбеђења за добро извршење посла

Изабрани најповољнији Понуђач се обавезује да, у року од 10 (десет) дана од дана закључења Уговора, достави Наручиоцу на адресу: Јавно предузеће „Пошта Србије“, Београд, Таковска 2, Писарница, Функција економских послова и набавки, Сектор за порезе и буџет, **бланко сопствену меницу или неопозиву, безусловну, на први позив наплативу банкарску гаранцију, као гаранцију за добро извршење посла.**

Меница из претходног става мора да буде евидентирана у **Регистру меница и овлашћења Народне банке Србије**, оверена печатом и потписана од стране овлашћеног лица Изабраног најповољнијег понуђача.

Уз меницу мора бити достављено уредно попуњено и оверено **менично овлашћење – писмо**, на име доброг извршења посла и са назначеним износом од 10% од укупне уговорене вредности без ПДВ-а. Уз меницу мора бити достављена и **копија картона депонованих**

2
1
26
H

потписа, који је издат од стране пословне банке коју Изабрани најповољнији понуђач наводи у меничном овлашћењу – писму. У случају промене овлашћеног лица, менично овлашћење – писмо остаје на снази. Потпис овлашћеног лица на меници и меничном овлашћењу – писму мора бити идентичан са потписом или потписима са картона депонованих потписа.

У случају да је Изабрани најповољнији понуђача физичко лице, исти је обавезан да достави бланко сопствену меницу која мора бити тачно попуњена и потписана. Уз меницу, физичко лице доставља потписану Изјаву у којој, под пуном материјалном и кривичном одговорношћу, наводи имовину којом гарантује за издату меницу. Имовина мора бити детаљно описана, а за земљиште и непокретности мора бити наведена тачна локација на којој се налазе.

Изабрани најповољнији понуђач може као гаранцију за добро извршење посла, да достави **неопозиву, безусловну, на први позив наплативу** банкарску гаранцију на износ од 10% од укупне уговорене вредности без ПДВ-а.

Изабрани најповољнији понуђач је дужан да достави једно од наведених средстава финансијског обезбеђења за добро извршење посла.

Рок важења средства финансијског обезбеђења мора бити најмање 30 (тридесет) дана дужи од дана извршења свих уговорних обавеза.

Ако се у току реализације уговора промене рокови за извршење уговорних обавеза, мора се продужити важење средства финансијског обезбеђења најкасније 5 (пет) дана пре истека важећег.

У случају да Изабрани најповољнији понуђач не изврши своје уговорне обавезе у свему у складу са закљученим уговором, изврши их делимично или касни са извршењем уговорених обавеза, Наручилац ће активирати средство финансијског обезбеђења и раскинути уговор.

Наручилац неће раскинути уговор, уколико Понуђач ангажује као подизвођача лице које није навео у Понуди, ако би раскидом уговора Наручилац претрпео знатну штету.

По извршењу уговорних обавеза, Изабраног најповољнијег понуђача, средство финансијског обезбеђења за добро извршење посла ће бити враћено, на писани захтев. Изабраног најповољнијег понуђача

Средство финансијског обезбеђења за отклањање грешака у гарантном року

Изабрани најповољнији Понуђач је у обавези да, у року од 10 (десет) дана од дана закључења Уговора, достави Наручиоцу на адресу: Јавно предузеће „Пошта Србије“, Београд, Таковска 2, Писарница, Функција економских послова и набавки, Сектор за порезе и буџет, **бланко сопствену меницу или неопозиву безусловну, на први позив наплативу** банкарску гаранцију, као гаранцију за отклањање грешака у гарантном року.

Меница из претходног става мора да буде евидентирана у Регистру меница и овлашћења Народне банке Србије, оверена печатом и потписана од стране овлашћеног лица Изабраног најповољнијег понуђача.

Уз меницу мора бити достављено и одговарајуће **менично овлашћење – писмо** на име гаранције за отклањање грешака у гарантном року и са назначеним износом од 10% од укупне уговорене вредности без ПДВ-а, као и копија картона депонованих потписа који је издат од стране пословне банке коју Изабрани најповољнији понуђач наводи у меничном овлашћењу – писму.

У случају промене овлашћеног лица, менично овлашћење остаје на снази. Потпис овлашћеног лица на меници и меничном овлашћењу - писму мора бити идентичан са потписом или потписима са картона депонованих потписа.

Изабрани најповољнији понуђач је дужан да за време трајања гарантног рока, а најкасније 5 (пет) дана пре истека важења средства финансијског обезбеђења, достави ново средство финансијског обезбеђења. Уколико је у питању меница, уз меницу мора бити достављено и одговарајуће менично овлашћење и копија картона депонованих потписа.

У случају да је Изабрани најповољнији понуђач физичко лице, исти је обавезан да достави бланко сопствену меницу која мора бити тачно попуњена и потписана. Уз меницу, физичко лице доставља потписану Изјаву у којој, под пуном материјалном и кривичном одговорношћу, наводи имовину којом гарантује за издату меницу. Имовина мора бити детаљно описана, а за земљиште и непокретности мора бити наведена тачна локација на којој се налазе.

Изабрани најповољнији понуђач може као гаранцију за отклањање грешака у гарантном року, да приложи **неопозиву, безусловну, на први позив наплативу** банкарску гаранцију са назначеним износом од 10% од укупне уговорене вредности без ПДВ-а.

Изабрани најповољнији понуђач је дужан да достави једно од наведених средстава финансијског обезбеђења за отклањање грешака у гарантном року.

У случају да Изабрани најповољнији понуђач не отклони недостатке из гарантног рока или их отклони делимично, Наручилац ће активирати средство финансијског обезбеђења.

Рок важења средства финансијског обезбеђења мора бити најмање 30 (тридесет) дана дужи од дана истека гарантног рока.

По истеку гарантног рока, средство финансијског обезбеђења биће враћено, на писани захтев Изабраног најповољнијег понуђача.

5.15 Понуду може поднети група понуђача.

Уколико понуђачи подносе заједничку понуду, група понуђача може да се определи да обрасце дате у конкурсној документацији потписују и печатом оверавају сви понуђачи из групе понуђача или група понуђача може да одреди једног понуђача из групе који ће потписивати и печатом оверавати обрасце дате у конкурсној документацији, изузев образаца који подразумевају давање изјава под материјалном и кривичном одговорношћу (нпр. Изјава о независној понуди, Изјава о поштовању обавеза из чл. 75. ст. 2. Закона...), који морају бити потписани и оверени печатом од стране сваког понуђача из групе понуђача. У случају да се понуђачи определе да један понуђач из групе потписује и печатом оверава обрасце дате у конкурсној документацији (изузев образаца који подразумевају давање изјава под материјалном и кривичном одговорношћу), наведено треба дефинисати споразумом којим се понуђачи из групе међусобно и према наручиоцу обавезују на извршење јавне набавке, а који чини саставни део заједничке понуде сагласно члану 81. Закона.

Саставни део заједничке понуде је споразум којим се понуђачи из групе међусобно и према наручиоцу обавезују на извршење јавне набавке, а који садржи:

- 1) податке о члану групе који ће бити носилац посла, односно који ће поднети понуду и који ће заступати групу понуђача пред наручиоцем;
- 2) опис послова сваког од понуђача из групе понуђача у извршењу уговора.

Понуђачи који подносе заједничку понуду одговарају неограничено солидарно према Наручиоцу.

Задруга може поднети понуду самостално, у своје име, а за рачун задругара или заједничку понуду у име задругара.

Ако задруга подноси понуду у своје име, за обавезе из поступка јавне набавке и уговора о јавној набавци одговара задруга и задругари у складу са законом.

Ако задруга подноси заједничку понуду у име задругара, за обавезе из поступка јавне набавке и уговора о јавној набавци неограничено солидарно одговарају задругари.

5.16 Понуђач је дужан да у својој понуди наведе да ли ће извршење јавне набавке делимично поверити подизвођачу, проценат укупне вредности набавке који ће поверити подизвођачу, а који не може бити већи од 50%, као и део предмета набавке који ће извршити преко подизвођача. Ако понуђач у понуди наведе да ће делимично извршење поверити подизвођачу, дужан је да наведе назив подизвођача, а уколико уговор између Наручиоца и понуђача буде закључен, тај подизвођач ће бити наведен у уговору.

Handwritten marks and signatures at the bottom right of the page, including a large blue signature and the number 26.

Понуђач је дужан да Наручиоцу, на његов захтев, омогући приступ код подизвођача ради утврђивања испуњености услова.

Понуђач, односно добављач у потпуности одговара Наручиоцу за извршење обавеза из поступка јавне набавке, односно за извршење уговорених обавеза, без обзира на број подизвођача.

Изабрани најповољнији понуђач не може ангажовати као подизвођача лице које није навео у понуди, у супротном Наручилац ће реализовати средство обезбеђења за добро извршење посла и раскинути уговор, осим ако би раскидом уговора Наручилац претрпео знатну штету.

Изабрани најповољнији понуђач може ангажовати као подизвођача лице које није навео у понуди, ако је на страни подизвођача након подношења понуде настала трајнија неспособност плаћања, ако то лице испуњава све услове одређене за подизвођача Законом и овом конкурсном документацијом и уколико добије претходну сагласност Наручиоца.

5.17 Заштита података. Наручилац је дужан да чува као поверљиве, све податке о понуђачима садржане у понуди које је као такве, у складу са законом, понуђач означио у понуди, одбије давање информације која би значила поврду поверљивости података добијених у понуди, чува као пословну тајну имена заинтересованих лица, понуђача, као и податке о поднетим понудама, до отварања понуда.

Наручилац ће као поверљива третирати она документа која у горњем десном углу садрже назнаку: "ПОВЕРЉИВО". Ако се поверљивим сматра само одређени податак у документу, поверљив део мора бити подвучен црвено, а у истом реду уз десну ивицу мора бити стављена ознака: "ПОВЕРЉИВО". Наручилац не одговара за поверљивост података који нису означени на наведени начин.

Неће се сматрати поверљивим докази о испуњености обавезних услова, цена и други подаци из понуде који су од значаја за примену елемената критеријума и рангирање понуде.

5.18 Наручилац може после отварања понуда, да захтева од понуђача писаним путем, додатна објашњења која ће му помоћи при прегледу, вредновању и упоређивању понуда, а може да врши и контролу (увид) код понуђача, односно његовог подизвођача.

Наручилац **не може** да захтева, дозволи или понуди промену елемената понуде који су од значаја за примену критеријума за доделу уговора, односно промену којом би се понуда каја је неодговарајућа или неприхватљива учинила одговарајућом, односно прихватљивом, осим ако другачије не произлази из природе поступка јавне набавке.

Наручилац може, уз сагласност понуђача, да изврши исправке рачунских грешака уочених приликом разматрања понуде, по окончаном поступку отварања понуде.

У случају разлике између јединичне и укупне цене меродавна је јединична цена, а у случају несагласности износа наведеног бројчано и словима меродаван је износ наведен словима.

Ако се понуђач не сагласи са исправком рачунских грешака, Наручилац ће његову понуду одбити као неприхватљиву.

5.19 Наручилац задржава право провере достављене документације.

Уколико Наручилац утврди да је понуђач доставио неистините податке, биће искључен из даљег разматрања.

5.20 Наручилац ће Одлуку о додели уговора донети у року који не може бити дужи од 25 (двадесетпет) дана од дана отварања понуда, односно у року од 40 (четрдесет) дана од дана отварања понуда у нарочито оправданим случајевима, као што је обимност или сложеност понуда.

О донетој одлуци сви понуђачи ће бити обавештени у складу са Законом.

Одлука о додели уговора биће објављена на Порталу јавних набавки и интернет страници www.posta.rs у року од 3 (три) дана од дана доношења.

Наручилац може да закључи уговор о јавној набавци након доношења одлуке о додели уговора и ако у року из члана 149. став 6. Закона, није поднет захтев за заштиту права или је захтев за заштиту права одбачен или одбијен.



Handwritten marks in the bottom right corner, including the letters 'X' and 'N' and some illegible scribbles.

Наручилац је дужан да уговор о јавној набавци достави понуђачу којем је уговор додељен у року од 8 (осам) дана од дана протекла рока за подношење захтева за заштиту права.

Наручилац може и пре истека рока за подношење захтева за заштиту права закључити уговор о јавној набавци у складу са чланом 112. став 2. Закона.

У складу са чланом 115. став 2. Закона, уговор се може анексирати у случају престанка производње робе (опreme) која је предмет ове набавке.



5.21 Негативне референце. Наручилац може одбити понуду уколико поседује било који доказ наведен у члану 82. Закона

Наручилац може одбити понуду ако поседује доказ из става 3. тачка 1. наведеног члана, која се односи на поступак који је спровео или уговор који је закључио и други наручилац ако је предмет набавке истоврсан.

5.22 Захтеви набавке (за партију 1 и 2):

1. Рок плаћања: у року од минимално 20 (двадесет) а максимум 42 (четрдесетдва) дана од дана пријема исправног рачуна, а након испоруке, квантитативног пријема и потписивања Записника о квалитативном пријему робе.

2. Рок за испоруку, сукцесивно: у року од максимално 120 (сто двадесет дана) дана од дана пријема налога за набавку, а на основу закљученог уговора.

Роба мора обавезно да буде идентична узорку из понуде Продавца, предатим на чување Купцу, фабрички нова, некоришћена, ергономична, безбедна за рад, без икаквих оштећења и производних недостатака.

3. Крајњи рок за давање Налога за набавку: 3 (три) године од дана закључења уговора.

4. Место испоруке - FCO Регионални поштанско-логистички центар Београд, Угриновачка 2106, Земун, Београд.

5. Гарантни рок: минимално 2 (две) године, од дана испоруке робе.

6. Рок важења понуда: 90 (деведесет) дана од дана јавног отварања.

5.23 Критеријум за оцењивање понуда је економски најповољнија понуда, по партији.

Критеријум за избор најповољније понуде је „економски најповољнија понуда” која се утврђује на следећи начин:

1. најнижа понуђена цена Рол контејнера изражена у динарима (РСД). Максимални број пондера по критеријуму најниже понуђене цене је 90 (деведесет),

2. понуђени гарантни рок изражен у годинама (год). Максимални број пондера по критеријуму највећег понуђеног гарантног рока је 10 (десет).

Укупни максимални збир пондера је 100 (сто).

1. Критеријум најниже понуђене цене:

Најнижа понуђена цена Рол контејнера износи 90 пондера.

За остале понуђене вредности број пондера се рачуна према формули:

Број пондера = (најмања понуђена цена Рол контејнера / понуђена цена Рол контејнера) x максималан број пондера (90)

Handwritten signatures and initials in blue ink at the bottom right corner of the page.

2. Критеријум понуђени гарантни рок:

Највећи понуђени гарантни рок износи 10 пондера

За остале понуђене вредности број пондера се рачуна према формули:

Број пондера = (понуђени гарантни рок / највећи понуђени гарантни рок) x максималан број пондера (10).

Напомена: Број пондера за минимално захтевано трајање гаранције (2 године) износи 0 (нула). За све понуђене вредности гарантног рока веће од минимално захтеваног гарантног рока, примењује се наведена формула за израчунавање броја пондера.



5.24 Понуђач је дужан да при састављању своје понуде наведе да је поштовао обавезе које произилазе из важећих прописа о заштити на раду, запошљавању и условима рада и заштити животне средине, као и да нема забрану обављања делатности која је на снази у време подношења понуде (Образац Изјаве из пододелјка 4.4 ове конкурсне документације). Уколико се подноси заједничка понуда, сваки члан групе понуђача је дужан да наведе да је поштовао обавезе које произилазе из важећих прописа о заштити на раду, запошљавању и условима рада и заштити животне средине, као и да нема забрану обављања делатности која је на снази у време подношења понуде (Образац Изјаве из пододелјка 4.4 ове конкурсне документације). Уколико понуђач подноси понуду са подизвођачем дужан је да за подизвођача достави Изјаву да је исти поштовао обавезе које произилазе из важећих прописа о заштити на раду, запошљавању и условима рада и заштити животне средине, као и да нема забрану обављања делатности која је на снази у време подношења понуде (Образац Изјаве из одељка 4.4 ове конкурсне документације).

5.25 Накнаду коришћења патената, као и одговорност за повреду заштићених права интелектуалне својине трећих лица сноси понуђач.

5.26 Понуђач, односно заинтересовано лице које има интерес за доделу уговора и који је претрпео или би могао претрпети штету због поступања наручиоца, може Наручиоцу поднети захтев за заштиту права (а копију истовремено доставља Републичкој комисији), у току целог поступка јавне набавке против сваке радње Наручиоца, осим ако Законом није другачије одређено. Захтев за заштиту права може се поднети у роковима и на начин предвиђеним чланом 149. Закона. Као доказ о уплати таксе у смислу члана 151. став 1. тачка 6. Закона, у износу предвиђеном чланом 156. Закона, Наручилац ће прихватити:

1. Потврду о извршеној уплати таксе која садржи следеће елементе:

- (1) да буде издата од стране банке и да садржи печат банке;
- (2) да представља доказ о извршеној уплати таксе, што значи да потврда мора да садржи податак да је налог за уплату таксе, односно налог за пренос средстава реализован, као и датум извршења налога; Републичка комисија може да изврши увид у одговарајући извод евиденционог рачуна достављеног од стране Министарства финансија-Управе за трезор и на тај начин додатно провери чињеницу да ли је налог за пренос реализован.
- (3) Износ таксе предвиђен чланом 156. Закона, чија се уплата врши;
- (4) број рачуна 840-30678845-06;
- (5) шифра плаћања: 153 или 253;
- (6) позив на број: подаци о броју или ознаци јавне набавке поводом које се подноси захтев за заштиту права;
- (7) сврха: ЗЗП; назив наручиоца; број или ознака јавне набавке поводом које се подноси захтев за заштиту права;
- (8) корисник: буџет Републике Србије;
- (9) назив уплатиоца, односно назив подносиоца захтева за заштиту права за којег је извршена уплата таксе;
- (10) потпис овлашћеног лица банке.

Handwritten signatures and initials in the bottom right corner, including a large signature and the number 26.

2. Налог за уплату, први примерак, оверен потписом овлашћеног лица и печатом банке или поште, који садржи и све друге елементе из потврде о извршеној уплати таксе наведене под тачком 1.

3. Потврда издата од стране Републике Србије, Министарства финансија, Управе за трезор, потписана и оверена печатом, која садржи све елементе из потврде о извршеној уплати таксе из тачке 1, осим оних наведених под (1) и (10), за подносиоце захтева за заштиту права који имају отворен рачун у оквиру припадајућег консолидованог рачуна трезора, а који се води у Управи за трезор (корисници буџетских средстава, корисници средстава организација за обавезно социјално осигурање и други корисници јавних средстава);

4. Потврда издата од стране Народне банке Србије, која садржи све елементе из потврде о извршеној уплати таксе из тачке 1, за подносиоце захтева за заштиту права (банка и други субјекти) који имају отворен рачун код Народне банке Србије у складу са законом и другим прописима.

На интернет страни Републичке комисије за заштиту права у поступцима јавних набавки, www.kjn.gov.rs налази се банер „Примери попуњених налога за пренос и уплатница“ где је приказан начин и садржина правилно попуњених налога, а у оквиру банера „Упутство о уплати таксе“ је на детаљан начин описано који ће докази о уплати таксе бити прихваћени и која је њихова обавезна садржина.

5.27 Заинтересовано лице може, у писаном облику, тражити од Наручиоца додатне информације или појашњења у вези са припремањем понуде (при чему може да укаже Наручиоцу и на евентуално уочене недостатке и неправилности у конкурсној документацији), најкасније 5 дана пре истека рока за подношење понуде. Комуникација у поступку јавне набавке врши се на начин одређен чланом 20. Закона, односно путем поште на адреси Наручиоца: ЈП "Пошта Србије", Таковска 2, писарница, 11120 Београд, ПАК 135403, електронске поште (postanabavka@ptt.rs), или путем телефакса (број: 011-302-21-98), сваког радног дана у времену од 07:30 до 15:30 часова.

Сагласно одредбама Закона о заштити података о личности („Службени гласник РС“, број 87/18) са подацима о личности садржаним у понудама потенцијалних понуђача Наручилац поступа у својству Обрађивача, док потенцијални понуђач има својство Руковаоца.

Наручилац се обавезује да сагласно Закону о заштити података о личности податке о личностима неће чинити доступним трећим лицима без изричите сагласности Руковаоца, осим у случајевима прописаним важећом законском регулативом, када сагласност није потребна.

Напомена: Тражење додатних информација и појашњења телефоном **није дозвољено**.

6. ОБРАЗАЦ ИЗЈАВЕ О НЕПРОМЕЊЕНОМ САДРЖАЈУ
КОНКУРСНЕ ДОКУМЕНТАЦИЈЕ



Понуђач гарантује да је понуда коју подноси за јавну набавку рол контејнера, обликовану по партијама, у отвореном поступку, бр. ЈН: 192/2020, Наручиоца Јавно предузеће "Пошта Србије" Београд, дата на основу конкурсне документације коју је преузео са Портала јавних набавки, односно интернет странице Наручиоца, са оним садржајем који је на наведеним интернет страницама објављен.

Место и датум

М.П.

(потпис овлашћеног лица)

Handwritten blue ink marks and numbers in the bottom right corner, including the number 26 and some illegible initials.



7. ОБРАЗАЦ ПОНУДЕ

ПРЕДМЕТ: ПОНУДА ЗА ЈАВНУ НАБАВКУ РОЛ КОНТЕЈНЕРА, ОБЛИКОВАНУ ПО ПАРТИЈАМА, БРОЈ ЈН: 192/2020

**ПАРТИЈА 1. – Рол контејнери
ОПШТИ ПОДАЦИ О ПОНУЂАЧУ**

1. Пословно име или скраћени назив понуђача из одговарајућег регистра понуђача:

2. Адреса седишта: _____
3. Матични број: _____
4. ПИБ: _____
5. Величина правног лица (заокружити): а) микро б) мало в) средње г) велико
6. Одговорно лице: _____
7. Особа за контакт: _____
8. Телефон: _____
9. Факс / e-mail: _____
10. Текући рачун: _____
11. Назив банке: _____

НАПОМЕНА: Уколико понуду подноси група понуђача, понуђач је у обавези да копира преу страну Обрасца понуде са општим подацима о понуђачу, коју је неопходно да понуни за сваког члана групе појединачно.



Handwritten marks: a large blue 'S', a signature, and the number '26'.



ОПШТИ ПОДАЦИ О ПОДИЗВОЂАЧУ

(у случају да понуђач извршење дела набавке поверава подизвођачу)

ПАРТИЈА 1. - Рол контејнери

1. Пословно име или скраћени назив подизвођача из одговарајућег регистра понуђача:

2. Адреса седишта: _____

3. Матични број: _____

4. ПИБ: _____

5. Величина правног лица (заокружити): а) микро б) мало в) средње г) велико

6. Одговорно лице: _____

7. Особа за контакт: _____

8. Телефон: _____

9. Факс / e-mail: _____

10. Текући рачун: _____

11. Назив банке: _____

НАПОМЕНА: Уколико понуђач извршење дела набавке поверава подизвођачу, неопходно је да попуни наведене податке за подизвођача. Уколико понуђач извршење дела набавке поверава већем броју подизвођача, у обавези је да копира ову страну Обрасца понуде са општим подацима о подизвођачу, коју је неопходно да попуни за сваког подизвођача појединачно.



Handwritten signatures and initials in blue ink.

ПОНУДА БРОЈ _____

Ред. бр.	Назив робе	Модел понуђене робе	Назив произвођача понуђене робе	Ј. м.	Кол.	Јединична цена без ПДВ-а	Укупно без ПДВ-а
1.	Рол контејнери			ком.	420		
УКУПНО БЕЗ ПДВ-а							

Уколико понуђена цена укључује увозну царину и друге дажбине, понуђач је дужан да тај део одвојено искаже у динарима:

Износ увозне царине у динарима	
Износ других дажбина у динарима	
Укупно у динарима	

Рок плаћања: _____ дана од дана пријема исправног рачуна, а након испоруке, квантитативног пријема и потписивања Записника о квалитативном пријему робе (у року од 20 (двадесет) а максимум 42 (четрдесетдва) дана).

Рок за испоруку, sukcesивно: у року од _____ од дана достављања сваког појединачног Налога за набавку, а на основу закљученог уговора (максимално 120 (стотинудвадесет) дана). Роба мора обавезно да буде идентична узорку из понуде Продавца, предатим на чување Купцу, фабрички нова, некористишена, ергономична, безбедна за рад, без икаквих оштећења и производних недостатака.

Крајњи рок за давање Налога за набавку: 3 (три) година од дана закључења уговора.

Место испоруке - FCO Регионални поштанско-логистички центар Београд, Угриновачка 210б, Земун, Београд.

Гарантни рок: _____ године од дана испоруке (минимално 2 (две) године).



Handwritten signatures and initials at the bottom right of the page.



Рок важења понуде – 90 (деведесет) дана од дана јавног отварања понуда.

Понуђач подноси понуду:

- а) самостално
- б) као заједничку понуду или
- ц) као понуду са подизвођачем

-назив подизвођача: _____

-процент укупне вредности набавке који је поверен подизвођачу: _____ % (не може бити већи од 50%)

-део предмета набавке који ће понуђач извршити преко подизвођача _____

Понуђач је у обавези да заокружи начин на који подноси понуду.

Попусти које нуди понуђач:

Датум _____

ПОНУЂАЧ _____

М.П



Handwritten signatures and initials at the bottom right of the page.

ЈП "Пошта Србије" Београд
ПАК 135403 Београд, Таковска 2

7. ОБРАЗАЦ ПОНУДЕ**ПРЕДМЕТ: ПОНУДА ЗА ЈАВНУ НАБАВКУ РОЛ КОНТЕЈНЕРА ОБЛИКОВАНУ ПО ПАРТИЈАМА, БРОЈ ЈН: 192/2020****ПАРТИЈА 2. – Рол контејнери са 3 бочне странице****ОПШТИ ПОДАЦИ О ПОНУЂАЧУ**

1. Пословно име или скраћени назив понуђача из одговарајућег регистра понуђача: _____
2. Адреса седишта: _____
3. Матични број: _____
4. ПИБ: _____
5. Величина правног лица (заокружити): а) микро б) мало в) средње г) велико _____
6. Одговорно лице: _____
7. Особа за контакт: _____
8. Телефон: _____
9. Факс / e-mail: _____
10. Текући рачун: _____
11. Назив банке: _____

НАПОМЕНА: Уколико понуду подноси група понуђача, понуђач је у обавези да копира прву страну **Образаца понуде са општим подацима о понуђачу, коју је неопходно да понуни за сваког члана групе појединачно.**



ОПШТИ ПОДАЦИ О ПОДИЗВОЂАЧУ

(у случају да понуђач извршење дела набавке поверава подизвођачу)

ПАРТИЈА 2. – Рол контејнери са 3 бочне странице

1. Пословно име или скраћени назив подизвођача из одговарајућег регистра понуђача:

2. Адреса седишта: _____

3. Матични број: _____

4. ПИБ: _____

5. Величина правног лица (заокружити): а) микро б) мало в) средње г) велико

6. Одговорно лице: _____

7. Особа за контакт: _____

8. Телефон: _____

9. Факс / e-mail: _____

10. Текући рачун: _____

11. Назив банке: _____

НАПОМЕНА: Уколико понуђач извршење дела набавке поверава подизвођачу, неопходно је да понуђач *наведе* податке за подизвођача. Уколико понуђач извршење дела набавке поверава већем броју подизвођача, *обавези* је да копира ову страну Обрасца понуде са општим подацима о подизвођачу, коју је неопходно да понуђач за сваког подизвођача појединачно.



Handwritten signatures and initials in blue ink at the bottom right of the page.



ПОНУДА БРОЈ _____

Ред. бр.	Назив робе	Модел понуђене робе	Назив произвођача понуђене робе	Ј. м.	Кол.	Јединична цена без ПДВ-а	Укупно без ПДВ-а
1.	Рол контејнери са 3 бочне странице			ком.	210		
УКУПНО БЕЗ ПДВ-а							

Уколико понуђена цена укључује увозну царину и друге дажбине, понуђач је дужан да тај део одвојено искаже у динарима:

Износ увозне царине у динарима	
Износ других дажбина у динарима	
Укупно у динарима	

Рок плаћања: _____ дана од дана пријема исправног рачуна, а након испоруке, квантитативног пријема и потписивања Записника о квалитативном пријему робе (у року од 20 (двадесет) а максимум 42 (четрдесетдва) дана).

Рок за испоруку, sukcesивно: у року од _____ од дана достављања сваког појединачног Налога за набавку, а на основу закљученог уговора (максимално 120 (стотинудвадесет) дана). Роба мора обавезно да буде идентична узорку из понуде Продавца, предатим на чување Кулцу, фабрички нова, некористићена, ергономична, безбедна за рад, без икаквих оштећења и производних недостатака.

Крајњи рок за давање Налога за набавку: 3 (три) године од дана закључења уговора.

Место испоруке - FCO Регионални поштанско-логистички центар Београд, Угриновачка 210б, Земун, Београд.

Гарантни рок: _____ године од дана испоруке (минимално 2 (две) године).

Рок важења понуде – 90 (деведесет) дана од дана јавног отварања понуда.



268



Понуђач подноси понуду:

- а) самостално
- б) као заједничку понуду или
- ц) као понуду са подизвођачем

-назив подизвођача: _____

-процент укупне вредности набавке који је поверен подизвођачу: _____ % (не може бити већи од 50%)

-део предмета набавке који ће понуђач извршити преко подизвођача _____

Понуђач је у обавези да заокружи начин на који подноси понуду.

Попусти које нуди понуђач:

Датум _____

ПОНУЂАЧ _____

М.П



Handwritten signatures and initials in blue ink.

8. МОДЕЛ УГОВОРА ЗА ПАРТИЈУ 1.

Јавно предузеће „Пошта Србије”, Београд

Број: 2020-104518/____
Београд, __. __ 2020. године



УГОВОР О КУПОПРОДАЈИ

Закључен између:

1. **Јавног предузећа "Пошта Србије", Београд**
Београд, Таковска број 2,
које заступа в.д. директора Мира Петровић
(у даљем тексту: **Купац**)

и

2.

_____ (назив понуђача, односно свих чланова групе понуђача)

_____ (место, улица и број понуђача, односно свих чланова групе понуђача)

које заступа директор _____
(у даљем тексту: **Продавац**)

Уговорне стране сагласно констатују:

- да је Купац, на основу члана 239. став 1. Закона о јавним набавкама ("Службени гласник РС" број 91/19) сагласно Закону јавним набавкама ("Службени гласник РС" бр. 124/2012, 14/2015 и 68/2015) и подзаконским актима којима се уређује поступак јавне набавке, спровео отворени поступак јавне набавке: Рол контејнера, бр. ЈН:192/2020.

- да је Купац донео Одлуку о додели уговора, број 2020-104518///// од //////////////.2020. године.

Члан 1.

Предмет овог уговора је купопродаја рол контејнера - партија 1 (у даљем тексту: роба), а у свему према Понуди Продавца број _____ од __. __. ____ године (у даљем тексту Понуда), заведеној код Купца под бројем 2020-104518///// од //////////////.2020. године и техничким карактеристикама, који су дати у прилогу и чине саставни део овог уговора.

Члан 2.

Укупна цена робе из члана 1. овог уговора, износи _____ (словима: _____) динара/евра, без ПДВ-а.

Цена из претходног става дата је на паритету FCO магацин Купца и укључује царину, испоруку и све друге зависне и пратеће трошкове, изузев ПДВ-а.

Handwritten signatures and initials in blue ink, including a large 'S' and '26'.

Цена је фиксна и не може се мењати.

Уговор ће бити реализован у складу са важећим Програмом пословања Јавног предузећа "Пошта Србије", Београд до висине обезбеђених финансијских средстава, а преостали део биће реализован уколико средства буду предвиђена програмом пословања Јавног предузећа „Пошта Србије“, Београд за наредне године до висине обезбеђених финансијских средстава, а највише до укупне уговорене вредности.

Купац неће одговарати за евентуалну штету Продавцу уколико из објективних разлога престане потреба за предметном робом.

Члан 3.

Продавац се обавезује да робу из члана 1. овог уговора испоручује Купцу sukcesивно у року од _____ од дана достављања сваког појединачног Налога за набавку, а на основу закљученог уговора.

Купац ће Налоге за набавку испостављати Продавцу у складу са својим потребама, у року од 3 (три) године од дана закључења уговора.

Продавац се обавезује да робу из овог уговора испоручи на паритету FCO Регионални поштанско-логистички центар Београд, Угриновачка 210б, Земун, Београд.

Продавац је дужан да 5 (пет) дана пре предвиђене испоруке, обавести Купца о тачном датуму и времену испоруке робе, због благовремене припреме складишног простора, и ради добијања писане сагласности од стране Купца да може да испоручи робу, Уколико не добије писану сагласност о тачном датуму и времену испоруке од стране Купца, Продавац неће моћи да испоручи робу.

Продавац је дужан да уз испоручену робу достави Купцу отпремницу.

Члан 4.

Купац се обавезује да уговорену цену из члана 2. овог уговора плати Продавцу у року од ____ дана од дана пријема исправног рачуна, а након извршене сваке појединачне испоруке и потписивања Записника о квалитативном пријему.

Комисија за квалитативни пријем, образована од стране Купца, извршиће преглед робе, о чему ће бити сачињен Записник о квалитативном пријему робе, који ће бити потписан од стране овлашћених представника Купца и оверен и потписан од стране овлашћеног представника Продавца.

Записник о квалитативном пријему робе, оверен и потписан од стране Продавца и отпремница представљају основ за испостављање рачуна на адресу: ЈП "Пошта Србије", Београд, Функција економских послова и набавки, Сектор за порезе и буџет, Служба за реализацију функционалног буџета Предузећа, Таковска 2, Београд, писарница. ПИБ Купца је 100002803.

На рачунима поред осталих података обавезно мора бити уписан број Уговора, број рачуна, валута плаћања, Налог за набавку, текући рачун Продавца и порески идентификациони број обе уговорне стране.

Члан 5.

Потраживања према Купцу из овог уговора не могу се уступити нити се на њима може успостављати заложно право, односно, не могу на било који други начин бити коришћена као средство обезбеђења према трећим лицима, осим у изузетним случајевима на писани захтев Продавца и добијену писану сагласност Купца.

26
14
1

Купац има право накнаде штете у случају поступања Продавца на начин супротан од става 1. овог члана.

Члан 6.

У случају да Продавац ангажује подизвођача:

Продавац у потпуности одговара Купцу за извршење обавеза из овог уговора и случају поверавања појединих обавеза подизвођачу:

" _____ " из _____, улица _____ број _____,
" _____ " из _____, улица _____ број _____,
" _____ " из _____, улица _____ број _____

Продавац ће наведеног/е подизвођача/е ангажовати за извршење следећих обавеза:



Члан 7.

Продавац се обавезује да испоручи робу из члана 1. овог уговора према квалитету и техничким карактеристикама а у свему према Понуди и овом уговору.

Роба мора обавезно да буде идентична узорку из понуде Продавца, предатим на чување Купцу, фабрички нова, некоришћена, ергономична, безбедна за рад, без икаквих оштећења и производних недостатака.

Члан 8.

У случају видљивих недостатака који су били уочени приликом пријема робе, Купац неће примити робу, а Записник о недостацима ће доставити Продавцу по утврђивању недостатака.

Продавац се обавезује да, по пријему Записника о недостацима, а најкасније до истека рока за испоруку, испоручи робу у складу са усвојеном понудом, узорком и овим уговором.

Члан 9.

У случају видљивих недостатака који нису били уочени приликом пријема робе, Купац ће рекламацију са Записником о недостацима доставити Продавцу по утврђивању недостатака, најкасније у року од 8 (осам) дана од дана утврђивања недостатака.

Продавац се обавезује да најкасније у року од 5 (пет) дана од дана пријема рекламације са Записником о недостацима, рекламирану робу замени новом.

Члан 10.

За све уочене недостатке-скривене мане, које нису биле уочене приликом пријема робе, већ су се испољиле током употребе исте, Купац ће рекламацију са Записником о недостацима доставити Продавцу најкасније у року од 8 (осам) дана по утврђивању недостатака.

Продавац се обавезује да најкасније у року од 5 (пет) дана по пријему рекламације са Записником о недостацима, рекламирану робу замени новом.

Члан 11.

Гарантни рок за робу је _____ године од дана испоруке.

Продавац је у обавези да уз испоручену робу достави и оверен гарантни листу у ком су наведени:

- количина и врста робе на коју се гарантни лист односи (евентуално серијски бројеви уколико их испоручена роба поседује);
- дужину гарантног рока - минимално 2 (две) године;

Handwritten signatures and initials in blue ink are present in the bottom right corner of the page.

- датум испоруке робе који представља почетак важења гарантног рока;
- изјава да гаранција не може бити оспорена у случајевима било каквих оштећења испоручене робе, до којих је дошло адекватном употребом, уколико се са робом поступало у складу са декларисаним оптерећењем и носивошћу дефинисаним техничко-експлоатационим карактеристикама испоручене робе.
- Продавац се обавезује да током трајања гарантног рока, у случају пријаве оштећења насталог на испорученој роби до којих је дошло адекватном употребом у условима дефинисаним техничко-експлоатационим карактеристикама, преузме оштећену робу са места употребе, у року од максимално 5 (пет) радних дана или да инструкције лицу које пријављује оштећење, на коју адресу да буде достављена оштећена роба. У оба случају, сви трошкови транспорта робе иду на терет Продавца.

Продавац се обавезује да током трајања гарантног рока, у случају пријаве оштећења насталог на испорученој роби до којих је дошло правилном употребом у условима дефинисаним техничко-експлоатационим карактеристикама, отклони оштећења најкасније у року од 5 (пет) радних дана од дана преузимања/пријема оштећене робе, а изузетно до 45 (четрдесетпет) радних дана уз писану сагласност Купца, или оштећену робу замени новом одговарајућих техничко-експлоатационих карактеристика. Сви трошкови настали ради отклањања оштећења или замене оштећене робе иду на терет Продавца.

Члан 12.

Уколико Продавац касни са извршењем својих обавеза из члана 3. став 1, члана 9. став 2. и члана 10. став 2., обавезан је да за сваки дан закашњења, плати Купцу на име уговорне казне, износ од по 0,5% од укупне купопродајне цене робе, која се не може ставити у функцију.

Укупна висина уговорне казне, коју по основу из претходног става овог члана Продавац плаћа Купцу, може да износи највише 10% од укупне уговорене купопродајне цене.

Уколико Купац, услед неуредног испуњења уговорних обавеза од стране Продавца, претрпи штету, може захтевати поред уговорне казне и накнаду штете.

Ако је штета коју је Купац претрпео већа од износа уговорне казне, Купац има право да захтева разлику до потпуне накнаде штете.

Члан 13.

Продавац се обавезује да, у року од 10 (десет) дана од дана закључења Уговора, достави Купцу на адресу: Јавно предузеће „Пошта Србије“, Београд, Таковска 2, Писарница, Функција економских послова и набавки, Сектор за порезе и буџет, бланко сопствену меницу или неопозиву, безусловну, на први позив наплативу банкарску гаранцију, као гаранцију за добро извршење посла.

Меница из претходног става мора да буде евидентирана у Регистру меница и овлашћења Народне банке Србије, оверена печатом и потписана од стране овлашћеног лица Продавца.

Уз меницу мора бити достављено уредно попуњено и оверено менично овлашћење – писмо, на име доброг извршења посла и са назначеним износом од 10% од укупне уговорене вредности без ПДВ-а. Уз меницу мора бити достављена и копија картона депонованих потписа, који је издат од стране пословне банке коју Продавац наводи у меничном овлашћењу – писму. У случају промене овлашћеног лица, менично овлашћење – писмо остаје на снази. Потпис овлашћеног лица на меници и меничном овлашћењу – писму мора бити идентичан са потписом или потписима са картона депонованих потписа.

У случају да је Продавац физичко лице, исти је обавезан да достави бланко сопствену меницу која мора бити тачно попуњена и потписана. Уз меницу, физичко лице доставља потписану Изјаву у којој, под пуном материјалном и кривичном одговорношћу, наводи

имовину којом гарантује за издату меницу. Имовина мора бити детаљно описана, а за земљиште и непокретности мора бити наведена тачна локација на којој се налазе.

Продавац може као гаранцију за добро извршење посла, да достави неопозиву, безусловну, на први позив наплативу банкарску гаранцију на износ од 10% од укупне уговорене вредности без ПДВ-а.

Продавац је дужан да достави једно од наведених средстава финансијског обезбеђења за добро извршење посла.

Рок важења средства финансијског обезбеђења мора бити најмање 30 (тридесет) дана дужи од дана извршења свих уговорних обавеза.

Ако се у току реализације уговора промене рокови за извршење уговорне обавезе мора се продужити важење средства финансијског обезбеђења најкасније 5 (пет) дана пре истека важећег.

У случају да Продавац не изврши своје уговорне обавезе у свему у складу са закљученим уговором, изврши их делимично или касни са извршењем уговорених обавеза, Купац ће активирати средство финансијског обезбеђења и раскинути уговор.

Купац неће раскинути уговор, уколико Продавац ангажује као подизвођача лице које није навео у понуди, ако би раскидом уговора Купац претрпео знатну штету.

По извршењу уговорних обавеза Продавца, средство финансијског обезбеђења за добро извршење посла ће бити враћено, на писани захтев Продавца.

Продавац је у обавези да, у року од 10 (десет) дана од дана закључења Уговора, достави Купцу на адресу: Јавно предузеће „Пошта Србије“, Београд, Таковска 2, Писарница, Функција економских послова и набавки, Сектор за порезе и буџет, бланко сопствену меницу или неопозиву безусловну, на први позив наплативу банкарску гаранцију, као гаранцију за отклањање грешака у гарантном року.

Меница из претходног става мора да буде евидентирана у Регистру меница и овлашћења Народне банке Србије, оверена печатом и потписана од стране овлашћеног лица Продавца.

Уз меницу мора бити достављено и одговарајуће менично овлашћење – писмо на име гаранције за отклањање грешака у гарантном року и са назначеним износом од 10% од укупне уговорене вредности без ПДВ-а, као и копија картона депонованих потписа који је издат од стране пословне банке коју Продавац наводи у меничном овлашћењу – писму.

У случају промене овлашћеног лица, менично овлашћење остаје на снази. Потпис овлашћеног лица на меници и меничном овлашћењу - писму мора бити идентичан са потписом или потписима са картона депонованих потписа

Продавац је дужан да за време трајања гарантног рока, а најкасније 5 (пет) дана пре истека важења средства финансијског обезбеђења, достави ново средство финансијског обезбеђења. Уколико је у питању меница, уз меницу мора бити достављено и одговарајуће менично овлашћење и копија картона депонованих потписа.

У случају да је Продавац физичко лице, исти је обавезан да достави бланко сопствену меницу која мора бити тачно попуњена и потписана. Уз меницу, физичко лице доставља потписану Изјаву у којој, под пуном материјалном и кривичном одговорношћу, наводи имовину којом гарантује за издату меницу. Имовина мора бити детаљно описана, а за земљиште и непокретности мора бити наведена тачна локација на којој се налазе.

Продавац може као гаранцију за отклањање грешака у гарантном року, да приложи неопозиву, безусловну, на први позив наплативу банкарску гаранцију са назначеним износом од 10% од укупне уговорене вредности без ПДВ-а.

Понуђач је дужан да достави једно од наведених средстава финансијског обезбеђења за отклањање грешака у гарантном року.

У случају да Продавац не отклони недостатке из гарантног рока или их отклони делимично, Купац ће активирати средство финансијског обезбеђења.



Handwritten blue ink signatures and initials are present in the bottom right corner of the page.

Рок важења средства финансијског обезбеђења мора бити најмање 30 (тридесет) дана дужи од дана истека гарантног рока.

По истеку гарантног рока, средство финансијског обезбеђења биће враћено, на писани захтев Продавца.

Члан 14.

За све што није регулисано овим уговором примењиваће се одредбе Закона облигационим односима, као и други важећи прописи који регулишу ову материју.

Члан 15.

Уговор ступа на снагу даном потписивања обе уговорне стране и траје до потпуног испуњења свих уговорних обавеза обе уговорне стране.

Члан 16.

Уговорне стране су сагласне да сва спорна питања у вези са реализацијом Уговора решавају споразумно, у супротном надлежан је суд у Београду.

Члан 17.

Овај уговор је сачињен у 6 (шест) истоветних примерака од којих свака уговорна страна задржава по 3 (три) примерка.

КУПАЦ

ПРОДАВАЦ

Мира Петровић

Буџет Предузећа, II Капитална улагања / 6. Поштанска опрема / 020204 Поштанска опрема, под редним бројем 8.



Handwritten signatures and initials in blue ink at the bottom right corner of the page.

МОДЕЛ УГОВОРА ЗА ПАРТИЈУ 2.

Јавно предузеће „Пошта Србије”, Београд

Број: 2020-104518/____
Београд, ____ . ____ 2020. године



**УГОВОР
О КУПОПРОДАЈИ**

Закључен између:

1. **Јавног предузећа "Пошта Србије", Београд**
Београд, Таковска број 2,
које заступа в.д. директора Мира Петровић
(у даљем тексту: **Купац**)

и

2.

_____ (назив понуђача, односно свих чланова групе понуђача)

_____ (место, улица и број понуђача, односно свих чланова групе понуђача)

које заступа директор _____
(у даљем тексту: **Продавац**)

Уговорне стране сагласно констатују:

- да је Купац, на основу члана 239. став 1. Закона о јавним набавкама ("Службени гласник РС" број 91/19) сагласно Закону јавним набавкама ("Службени гласник РС" бр. 124/2012, 14/2015 и 68/2015) и подзаконским актима којима се уређује поступак јавне набавке, спровео отворени поступак јавне набавке: Рол контејнера, бр. ЈН:192/2020.

- да је Купац донео Одлуку о додели уговора, број 2020-104518///// од ////////////////.2020. године.

Члан 1.

Предмет овог уговора је купопродаја рол контејнера са три бочне странице - партија 2 (у даљем тексту: **роба**), а у свему према Понуди Продавца број _____ од ____ . ____ . ____ године (у даљем тексту Понуда), заведеној код Купца под бројем 2020-104518///// од ////////////////.2020. године и техничким карактеристикама, који су дати у прилогу и чине саставни део овог уговора.

Члан 2.

Укупна цена робе из члана 1. овог уговора, износи _____ (словима: _____) динара/евра, без ПДВ-а.

Цена из претходног става дата је на паритету FCO магацин Купца и укључује царину, испоруку и све друге зависне и пратеће трошкове, изузев ПДВ-а.

Handwritten signatures and initials in blue ink, including 'Cij', 'H', 'B', and 'J'.

Цена је фиксна и не може се мењати.

Уговор ће бити реализован у складу са важећим Програмом пословања Јавног предузећа "Пошта Србије", Београд до висине обезбеђених финансијских средстава, а преостали део биће реализован уколико средства буду предвиђена програмом пословања Јавног предузећа „Пошта Србије“, Београд за наредне године до висине обезбеђених финансијских средстава, а највише до укупне уговорене вредности.

Купац неће одговарати за евентуалну штету Продавцу уколико из објективних разлога престане потреба за предметном робом.



Члан 3.

Продавац се обавезује да робу из члана 1. овог уговора испоручује Купцу сукцесивно у року од _____ од дана достављања сваког појединачног Налога за набавку, а на основу закљученог уговора.

Купац ће Налоге за набавку испостављати Продавцу у складу са својим потребама, у року од 3 (три) године од дана закључења уговора.

Продавац се обавезује да робу из овог уговора испоручи на паритету FCO Регионални поштанско-логистички центар Београд, Угриновачка 210б, Земун, Београд.

Продавац је дужан да 5 (пет) дана пре предвиђене испоруке, обавести Купца о тачном датуму и времену испоруке робе, због благовремене припреме складишног простора, и ради добијања писане сагласности од стране Купца да може да испоручи робу, Уколико не добије писану сагласност о тачном датуму и времену испоруке од стране Купца, Продавац неће моћи да испоручи робу.

Продавац је дужан да уз испоручену робу достави Купцу отпремницу.

Члан 4.

Купац се обавезује да уговорену цену из члана 2. овог уговора плати Продавцу у року од ____ дана од дана пријема исправног рачуна, а након извршене сваке појединачне испоруке и потписивања Записника о квалитативном пријему.

Комисија за квалитативни пријем, образована од стране Купца, извршиће преглед робе, о чему ће бити сачињен Записник о квалитативном пријему робе, који ће бити потписан од стране овлашћених представника Купца и оверен и потписан од стране овлашћеног представника Продавца.

Записник о квалитативном пријему робе, оверен и потписан од стране Продавца и отпремница представљају основ за испостављање рачуна на адресу: ЈП "Пошта Србије", Београд, Функција економских послова и набавки, Сектор за порезе и буџет, Служба за реализацију функционалног буџета Предузећа, Таковска 2, Београд, писарница. ПИБ Купца је 100002803.

На рачунима поред осталих података обавезно мора бити уписан број Уговора, број рачуна, валута плаћања, Налог за набавку, текући рачун Продавца и порески идентификациони број обе уговорне стране.

Члан 5.

Потраживања према Купцу из овог уговора не могу се уступити нити се на њима може успостављати заложно право, односно, не могу на било који други начин бити

Handwritten signatures and initials in blue ink, including a large '26' and other illegible marks.

коришћена као средство обезбеђења према трећим лицима, осим у изузетним случајевима на писани захтев Продавца и добијену писану сагласност Купца.

Купац има право накнаде штете у случају поступања Продавца на начин супротан од става 1. овог члана.

Члан 6.

У случају да Продавац ангажује подизвођача:

Продавац у потпуности одговара Купцу за извршење обавеза из овог уговора и случају поверавања појединих обавеза подизвођачу:

" _____ " из _____, улица _____ број _____,
" _____ " из _____, улица _____ број _____,
" _____ " из _____, улица _____ број _____

Продавац ће наведеног/е подизвођача/е ангажовати за извршење следећих обавеза:

Члан 7.

Продавац се обавезује да испоручи робу из члана 1. овог уговора према квалитету и техничким карактеристикама а у свему према Понуди и овом уговору.

Роба мора обавезно да буде идентична узорку из понуде Продавца, предатим на чување Купцу, фабрички нова, некоришћена, ергономична, безбедна за рад, без икаквих оштећења и производних недостатака.

Члан 8.

У случају видљивих недостатака који су били уочени приликом пријема робе, Купац неће примити робу, а Записник о недостацима ће доставити Продавцу по утврђивању недостатака.

Продавац се обавезује да, по пријему Записника о недостацима, а најкасније до истека рока за испоруку, испоручи робу у складу са усвојеном понудом, узорком и овим уговором.

Члан 9.

У случају видљивих недостатака који нису били уочени приликом пријема робе, Купац ће рекламацију са Записником о недостацима доставити Продавцу по утврђивању недостатака, најкасније у року од 8 (осам) дана од дана утврђивања недостатака.

Продавац се обавезује да најкасније у року од 5 (пет) дана од дана пријема рекламације са Записником о недостацима, рекламирану робу замени новом.

Члан 10.

За све уочене недостатке-скривене мане, које нису биле уочене приликом пријема робе, већ су се испољиле током употребе исте, Купац ће рекламацију са Записником о недостацима доставити Продавцу најкасније у року од 8 (осам) дана по утврђивању недостатака.

Продавац се обавезује да најкасније у року од 5 (пет) дана по пријему рекламације са Записником о недостацима, рекламирану робу замени новом.

Члан 11.

Гарантни рок за робу је _____ године од дана испоруке.

Продавац је у обавези да уз испоручену робу достави и оверен гарантни лист у ком су наведени:

- количина и врста робе на коју се гарантни лист односи (евентуално серијски бројеви уколико их испоручена роба поседује);



Handwritten signatures and initials in blue ink, including 'Ср', '2/6', and 'H'.

- дужину гарантног рока - минимално 2 (две) године;
- датум испоруке робе који представља почетак важења гарантног рока;
- изјава да гаранција не може бити оспорена у случајевима било каквих оштећења испоручене робе, до којих је дошло адекватном употребом, уколико се са робом поступало у складу са декларисаним оптерећењем и носивошћу дефинисаним техничко-експлоатационим карактеристикама испоручене робе.
- Продавац се обавезује да током трајања гарантног рока, у случају пријаве оштећења насталог на испорученој роби до којих је дошло адекватном употребом у условима дефинисаним техничко-експлоатационим карактеристикама, преузме оштећену робу са места употребе, у року од максимално 5 (пет) радних дана или да инструкције лицу које пријављује оштећење, на коју адресу да буде достављена оштећена роба. У оба случају, сви трошкови транспорта робе иду на терет Продавца.

Продавац се обавезује да током трајања гарантног рока, у случају пријаве оштећења насталог на испорученој роби до којих је дошло правилном употребом у условима дефинисаним техничко-експлоатационим карактеристикама, отклони оштећења најкасније у року од 5 (пет) радних дана од дана преузимања/пријема оштећене робе, а изузетно до 45 (четрдесетпет) радних дана уз писану сагласност Купца, или оштећену робу замени новом одговарајућих техничко-експлоатационих карактеристика. Сви трошкови настали ради отклањања оштећења или замене оштећене робе иду на терет Продавца.

Члан 12.

Уколико Продавац касни са извршењем својих обавеза из члана 3. став 1, члана 9. став 2. и члана 10. став 2., обавезан је да за сваки дан закашњења, плати Купцу на име уговорне казне, износ од по 0,5% од укупне купопродајне цене робе, која се не може ставити у функцију.

Укупна висина уговорне казне, коју по основу из претходног става овог члана Продавац плаћа Купцу, може да износи највише 10% од укупне уговорене купопродајне цене.

Уколико Купац, услед неуредног испуњења уговорних обавеза од стране Продавца, претрпи штету, може захтевати поред уговорне казне и накнаду штете.

Ако је штета коју је Купац претрпео већа од износа уговорне казне, Купац има право да захтева разлику до потпуне накнаде штете.

Члан 13.

Продавац се обавезује да, у року од 10 (десет) дана од дана закључења Уговора, достави Купцу на адресу: Јавно предузеће „Пошта Србије“, Београд, Таковска 2, Писарница, Функција економских послова и набавки, Сектор за порезе и буџет, бланко сопствену меницу или неопозиву, безусловну, на први позив наплативу банкарску гаранцију, као гаранцију за добро извршење посла.

Меница из претходног става мора да буде евидентирана у Регистру меница и овлашћења Народне банке Србије, оверена печатом и потписана од стране овлашћеног лица Продавца.

Уз меницу мора бити достављено уредно попуњено и оверено менично овлашћење – писмо, на име доброг извршења посла и са назначеним износом од 10% од укупне уговорене вредности без ПДВ-а. Уз меницу мора бити достављена и копија картона депонованих потписа, који је издат од стране пословне банке коју Продавац наводи у меничном овлашћењу – писму. У случају промене овлашћеног лица, менично овлашћење – писмо остаје на снази. Потпис овлашћеног лица на меници и меничном овлашћењу – писму мора бити идентичан са потписом или потписима са картона депонованих потписа.

У случају да је Продавац физичко лице, исти је обавезан да достави бланко сопствену меницу која мора бити тачно попуњена и потписана. Уз меницу, физичко лице доставља



Handwritten signatures and initials in blue ink, including a large 'S' and some illegible marks.

потписану Изјаву у којој, под пуном материјалном и кривичном одговорношћу, наводи имовину којом гарантује за издату меницу. Имовина мора бити детаљно описана, а за земљиште и непокретности мора бити наведена тачна локација на којој се налазе.

Продавац може као гаранцију за добро извршење посла, да достави неопозиву, безусловну, на први позив наплативу банкарску гаранцију на износ од 10% од укупне уговорене вредности без ПДВ-а.

Продавац је дужан да достави једно од наведених средстава финансијског обезбеђења за добро извршење посла.

Рок важења средства финансијског обезбеђења мора бити најмање 30 (тридесет) дана дужи од дана извршења свих уговорних обавеза.

Ако се у току реализације уговора промене рокови за извршење уговорне обавезе мора се продужити важење средства финансијског обезбеђења најкасније 5 (пет) дана пре истека важећег.

У случају да Продавац не изврши своје уговорне обавезе у свему у складу са закљученим уговором, изврши их делимично или касни са извршењем уговорених обавеза, Купац ће активирати средство финансијског обезбеђења и раскинути уговор.

Купац неће раскинути уговор, уколико Продавац ангажује као подизвођача лице које није навео у понуди, ако би раскидом уговора Купац претрпео знатну штету.

По извршењу уговорних обавеза Продавца, средство финансијског обезбеђења за добро извршење посла ће бити враћено, на писани захтев Продавца.

Продавац је у обавези да, у року од 10 (десет) дана од дана закључења Уговора, достави Купцу на адресу: Јавно предузеће „Пошта Србије“, Београд, Таковска 2, Писарница, Функција економских послова и набавки, Сектор за порезе и буџет, бланко сопствену меницу или неопозиву безусловну, на први позив наплативу банкарску гаранцију, као гаранцију за отклањање грешака у гарантном року.

Меница из претходног става мора да буде евидентирана у Регистру меница и овлашћења Народне банке Србије, оверена печатом и потписана од стране овлашћеног лица Продавца.

Уз меницу мора бити достављено и одговарајуће менично овлашћење – писмо на име гаранције за отклањање грешака у гарантном року и са назначеним износом од 10% од укупне уговорене вредности без ПДВ-а, као и копија картона депонованих потписа који је издат од стране пословне банке коју Продавац наводи у меничном овлашћењу – писму.

У случају промене овлашћеног лица, менично овлашћење остаје на снази. Потпис овлашћеног лица на меници и меничном овлашћењу - писму мора бити идентичан са потписом или потписима са картона депонованих потписа

Продавац је дужан да за време трајања гарантног рока, а најкасније 5 (пет) дана пре истека важења средства финансијског обезбеђења, достави ново средство финансијског обезбеђења. Уколико је у питању меница, уз меницу мора бити достављено и одговарајуће менично овлашћење и копија картона депонованих потписа.

У случају да је Продавац физичко лице, исти је обавезан да достави бланко сопствену меницу која мора бити тачно попуњена и потписана. Уз меницу, физичко лице доставља потписану Изјаву у којој, под пуном материјалном и кривичном одговорношћу, наводи имовину којом гарантује за издату меницу. Имовина мора бити детаљно описана, а за земљиште и непокретности мора бити наведена тачна локација на којој се налазе.

Продавац може као гаранцију за отклањање грешака у гарантном року, да приложи неопозиву, безусловну, на први позив наплативу банкарску гаранцију са назначеним износом од 10% од укупне уговорене вредности без ПДВ-а.

Понуђач је дужан да достави једно од наведених средстава финансијског обезбеђења за отклањање грешака у гарантном року.

У случају да Продавац не отклони недостатке из гарантног рока или их отклони делимично, Купац ће активирати средство финансијског обезбеђења.

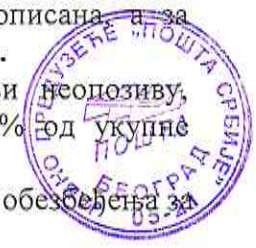

Handwritten signatures and initials in blue ink, including the number '26' and a signature that appears to be 'S. D.'.

Рок важења средства финансијског обезбеђења мора бити најмање 30 (тридесет) дана дужи од дана истека гарантног рока.

По истеку гарантног рока, средство финансијског обезбеђења биће враћено на писани захтев Продавца.

Члан 14.

За све што није регулисано овим уговором примењиваће се одредбе Закона о облигационим односима, као и други важећи прописи који регулишу ову материју.

Члан 15.

Уговор ступа на снагу даном потписивања обе уговорне стране и траје до потпуног испуњења свих уговорних обавеза обе уговорне стране.

Члан 16.

Уговорне стране су сагласне да сва спорна питања у вези са реализацијом Уговора решавају споразумно, у супротном надлежан је суд у Београду.

Члан 17.

Овај уговор је сачињен у 6 (шест) истоветних примерака од којих свака уговорна страна задржава по 3 (три) примерка.

КУПАЦ

ПРОДАВАЦ

Мира Петровић

Буџет Предузећа, II Капитална улагања / 6. Поштанска опрема / 020204 Поштанска опрема, под редним бројем 8.



Handwritten blue ink marks and numbers in the bottom right corner, including '26' and some illegible initials.

9. ОБРАЗАЦ СТРУКТУРЕ ПОНУБЕНЕ ЦЕНЕ СА УПУТСТВОМ КАКО ДА СЕ ПОПУНИ
9.1 ОБРАЗАЦ СТРУКТУРЕ ПОНУБЕНЕ ЦЕНЕ

1	2	3	4	5	6	7	8
Назив робе	Јед. мере	Оквирна количина	Јединична цена без ПДВ-а (у динарима)	Јединична цена са ПДВ-ом (у динарима)	Укупна вредност без ПДВ-а (у динарима)	Укупна вредност са ПДВ-ом (у динарима)	Остали трошкови (%)

ПАРТИЈА 1:

Рол контејнери	Ком	420					
----------------	-----	-----	--	--	--	--	--

ПАРТИЈА 2:

Рол контејнери са три бочне странице	Ком	210					
--------------------------------------	-----	-----	--	--	--	--	--

_____ (место и датум)	М.П.	ПОНУЂАЧ
--------------------------	------	---------



Handwritten marks: 260, 4, 5, 6, 7, 8, 9, 10, 11, 12, 13, 14, 15, 16, 17, 18, 19, 20, 21, 22, 23, 24, 25, 26, 27, 28, 29, 30, 31, 32, 33, 34, 35, 36, 37, 38, 39, 40, 41, 42, 43, 44, 45, 46, 47, 48, 49, 50, 51, 52, 53, 54, 55, 56, 57, 58, 59, 60, 61, 62, 63, 64, 65, 66, 67, 68, 69, 70, 71, 72, 73, 74, 75, 76, 77, 78, 79, 80, 81, 82, 83, 84, 85, 86, 87, 88, 89, 90, 91, 92, 93, 94, 95, 96, 97, 98, 99, 100

9.2 УПУТСТВО ЗА ПОПУЊАВАЊЕ ОБРАСЦА СТРУКТУРЕ ПОНУЂЕНЕ ЦЕНЕ



Подаци које образац структуре садржи уносе се према следећем упутству:

- у колони 4. - уписати јединичну цену робе без ПДВ-а из обрасца понуде;
- у колони 5. - уписати јединичну цену робе са ПДВ-ом;
- у колони 6. - уписати укупну вредност без ПДВ-а из обрасца понуде;
- у колони 7. - уписати укупну вредност са ПДВ-ом;
- у колони 8. - уписати процентуално учешће осталих трошкова у односу на јединичну цену робе без ПДВ-а из обрасца понуде (*учешће трошкова материјала, рада, енергената, царине, осигурања транспорта, ризика и друго*).

Handwritten signatures and initials in blue ink, including the number '26' and a signature that appears to be 'Cig'.

10. ОБРАЗАЦ ТРОШКОВА ПРИПРЕМЕ ПОНУДЕ

У складу са чланом 88. став 1. Закона, понуђач **може** да у оквиру понуде достави укупан износ и структуру трошкова припремања понуде



Партија 1. Рол контејнери

Трошкови прибављања средстава обезбеђења	
Остали трошкови припреме понуде	
Укупни трошкови припреме понуде	

Партија 2. Рол контејнери са три бочне странице

Трошкови прибављања средстава обезбеђења	
Остали трошкови припреме понуде	
Укупни трошкови припреме понуде	

М.П.

(Место и датум)

(потпис овлашћеног лица)

Handwritten marks: '26', '5', and a signature 'СГ'.

11. ИЗЈАВА О НЕЗАВИСНОЈ ПОНУДИ



У складу са чланом 26. Закона, под пуном материјалном и кривичном одговорношћу понуђач

(назив и седиште понуђача, односно сваког члана групе понуђача)

потврђује, да је понуду за јавну набавку рол контејнера, обликовану по партијама, бр. ЈН: 192/2020, поднео независно, без договора са другим понуђачима или заинтересованим лицима, осим са понуђачима из групе понуђача или подизвођачима са којима подноси понуду за предметну јавну набавку.

Напомена: у случају постојања основане сумње у истинитост изјаве о независној понуди, Наручилац ће одмах обавестити организацију надлежну за заштиту конкуренције. Организација надлежна за заштиту конкуренције може понуђачу, односно заинтересованом лицу изрећи меру забране учешћа у поступку јавне набавке ако утврди да је понуђач, односно заинтересовано лице повредило конкуренцију у поступку јавне набавке у смислу закона којим се уређује заштита конкуренције. Мера забране учешћа у поступку јавне набавке може трајати до две године.

Место и датум

М.П.

(потпис овлашћеног лица)

Handwritten signatures and initials in blue ink, including the number '26' and a checkmark.

ДУЖНИК: _____
Седиште: _____
Матични број: _____
Порески идентификациони број ПИБ: _____
Текући рачун: _____
Код банке: _____



ИЗДАЈЕ

МЕНИЧНО ОВЛАШЋЕЊЕ - ПИСМО
- за корисника бланко сопствене менице -

КОРИСНИК: Јавно предузеће "Пошта Србије", Београд (Поверилац)
Седиште: Београд, Таковска 2

Предајемо Вам 1 (једну) бланко сопствену меницу, серије _____ и овлашћујемо ЈП "Пошта Србије", Београд, Таковска бр. 2, као повериоца, да предату меницу може попунити на износ од минимум 5% од укупне вредности понуде без ПДВ-а, за ЈН: 192/2020, што номинално износи _____ динара, а по основу гаранције за озбиљност понуде.

Меница важи 120 (стотинудвадесет) дана од дана јавног отварања понуда за јавну набавку број ЈН 192/2020.

Овлашћујемо Јавно предузеће "Пошта Србије", Београд, Таковска бр. 2, као Повериоца, да у своју корист безусловно и неопозиво, «Без протеста» и трошкова, вансудски, може извршити наплату са свих рачуна Дужника.

Овлашћујем банку код које имамо рачун да наплату-плаћање изврши на терет свих наших рачуна, а као и да поднети налог за наплату заведе у распоред чекања у случају да на рачуну уопште нема или нема довољно средстава или због поштовања приоритета у наплати са рачуна.

Дужник се одриче права на повлачење овог овлашћења, на опозив овог овлашћења, на стављање приговора на задужење и на сторнирање по овом основу за наплату.

Меница је важећа и у случају да дође до промене овлашћеног лица и располагања средствима на текућем рачуну Дужника, статусних промена, оснивања нових правних субјеката од стране Дужника.

Меница је потписана од стране овлашћеног лица _____ (име и презиме) чији се потпис налази у картону депонованих потписа код наведене банке.

На меници је стављен печат и потпис издаваоца менице-трасанта.

Ово овлашћење сачињено је у 2 (два) истоветна примерка, од којих 1 (један) за Дужника, а 1 (један) за Повериоца.

Датум издавања
овлашћења

М.П.

Дужник – издавалац
менице

_____ потпис овлашћеног лица

Handwritten signatures and initials in blue ink, including a large 'S' and 'H' at the bottom right, and '26' and '15' near the top right.

ДУЖНИК: _____
Седиште: _____
Матични број: _____
Порески идентификациони број ПИБ: _____
Текући рачун: _____
Код банке: _____



ИЗДАЈЕ

МЕНИЧНО ОВЛАШЋЕЊЕ - ПИСМО
- за корисника бланко сопствене менице -

КОРИСНИК: Јавно предузеће "Пошта Србије", Београд (Поверилац)
Седиште: Београд, Таковска 2

Предајемо Вам 1 (једну) бланко сопствену меницу, серије _____ и овлашћујемо ЈП "Пошта Србије", Београд, Таковска бр. 2, као повериоца, да предату меницу може попунити на износ од минимум 5% од укупне вредности понуде без ПДВ-а, за ЈН: 192/2020, што номинално износи _____ динара, а по основу гаранције за озбиљност понуде.

Меница важи 120 (стотинудвадесет) дана од дана јавног отварања понуда за јавну набавку број ЈН 192/2020.

Овлашћујемо Јавно предузеће "Пошта Србије", Београд, Таковска бр. 2, као Повериоца, да у своју корист безусловно и неопозиво, «Без протеста» и трошкова, вансудски, може извршити наплату са свих рачуна Дужника.

Овлашћујем банку код које имамо рачун да наплату-плаћање изврши на терет свих наших рачуна, а као и да поднети налог за наплату заведе у распоред чекања у случају да на рачуну уопште нема или нема довољно средстава или због поштовања приоритета у наплати са рачуна.

Дужник се одриче права на повлачење овог овлашћења, на опозив овог овлашћења, на стављање приговора на задужење и на сторнирање по овом основу за наплату.

Меница је важећа и у случају да дође до промене овлашћеног лица и располагања средствима на текућем рачуну Дужника, статусних промена, оснивања нових правних субјеката од стране Дужника.

Меница је потписана од стране овлашћеног лица _____ (име и презиме) чији се потпис налази у картону депонованих потписа код наведене банке.

На меници је стављен печат и потпис издаваоца менице-трасанта.

Ово овлашћење сачињено је у 2 (два) истоветна примерка, од којих 1 (један) за Дужника, а 1 (један) за Повериоца.

Датум издавања
овлашћења

М.П.

Дужник – издавалац
менице

_____ потпис овлашћеног лица

Handwritten signatures and initials in blue ink at the bottom right corner of the page.